

decoflame[®] Bio-fireplace User manual

English, Dansk, Deutsch, Italiano, Český & Polski



Installation and user guide for decoflame[®] bioethanol fireplaces
Installations- og brugsvejledning for decoflame[®] Bioethanolpejse
Installations- und Bedienungsanleitung für decoflame[®] Bioethanol-Kamine
Libretto di installazione e uso per i camini al bioetanolo decoflame[®]
Instalační a uživatelská příručka pro decoflame[®] krby na biolih
Instrukcja instalacji i obsługi dla kominków decoflame[®] na bioetanol



Installation and User Guide for decoflame® Bioethanol Fireplaces

Issue October 2010

Congratulations on your new decoflame® bioethanol fireplace

IT IS IMPORTANT THAT YOU READ THE ENTIRE INSTALLATION AND OPERATING INSTRUCTIONS AND ADHERE TO THE SAFETY MEASURES DESCRIBED HEREIN – DECOFLAME CANNOT BE HELD RESPONSIBLE FOR ANY DAMAGED CAUSED AS A RESULT OF NON-ADHERANCE TO THESE INSTRUCTIONS

Table of content

SAFETY	2
POSITIONING	3
OPERATING INSTRUCTIONS	3
MAINTENANCE	4
QUESTIONS AND ANSWERS	4
INSTALLATION	5
Atlantic Series	24
New York Series	26
San Diego	28

SAFETY

Naturally, safety is imperative dealing with open fire. All DecoFlame fireplaces are designed, manufactured and quality-tested in Denmark with highest product safety and user-friendliness in mind. Our fireplaces feature a unique and patented decoflame® burner which is pressure-tested prior to leaving the production line. Please strictly adhere at all times to all safety measures described in this manual.

POSITIONING

Make sure that you install your fireplace in a safe place, which means with a distance of at least one metre (40 in) from furniture, curtains or other inflammable objects. Also, chose a position for your fireplace which is not exposed to any draught, as bioethanol is a volatile fluid. In fact, only the vapour of the bioethanol is burning when lit. You should not touch the flames of the lit fireplace or blow into the flames, as this will cause the flames to escape from the fireplace and they will become uncontrollable. You should also keep a distance of at least 30 cm (12 in) moving past the fireplace, as your movement may have an impact on the flames.

Make sure that you place all decoflame® floor models on a ground which is level. **DO NOT** install any of the decoflame® wall-hung models against an inflammable wall such as a wooden wall if you have not ordered the fireplace with a special rear plate for wooden walls. The standard bracket which is enclosed with your wall-hung fireplace is only suited for brick or stone walls and plasterboard or concrete walls.

If in doubt, please contact Deco flame.

If your wall-hung bioethanol fireplace is installed in a room with a wooden ceiling, you must ensure that the distance between the top of the fireplace and the ceiling is at least 1 metre (40 in). It is important that the fireplace is installed perfectly in level on the wall. When choosing a suitable height as position for your fireplace please also consider keeping it out of reach of smaller children and pets.

When lit, the surfaces of the upper part of the fireplace will be warm, as the heat is led upwards. **DO NOT** place anything on top of your fireplace.

Do you have children or pets in the home? If so, make sure an adult keeps an eye on them at all times during operation of your fireplace and never leave your fireplace unattended when it is lit.

OPERATING INSTRUCTIONS

ALWAYS light and extinguish your decoflame® fireplace in a safe manner. **Only** adults may light and extinguish the flames.

All decoflame® bioethanol fireplaces are designed and manufactured exclusively for use with bioethanol of highest purity (96%). **DO NOT** use any other fuel or materials or bioethanol of inferior quality as this will void your warranty.

1. Purchase the bioethanol in a specialist shop or on **www.decoflame.com** for easy home delivery (available only in selected countries).
2. Open a bottle of bioethanol and fill the fuel into the burner opening leaving around 1 cm (0.40 in) empty. You can use a funnel in order to avoid spilling.
3. Use a paper kitchen towel in order to wipe off any access bioethanol from the burner and surrounding surfaces. Then, wash your hands thoroughly **BEFORE** lighting the bioethanol vapours.
4. Use a long fireplace match or a fireplace lighter to light the vapours.
5. Keep an appropriate distance when lighting the fireplace.
6. **DO NOT** smoke when filling the burner with bioethanol.
7. **DO NOT** – under any circumstances – refill the burner when it is in use or still hot from previous use.
8. If you wish to extinguish the fire before the burner is empty, please **ONLY** use the following method: place the hole in handle supplied with your fireplace on the stud of the burner lid and slide the lid to a closed position by pulling it gently towards you. **ONLY FOR MODELS SAN DIEGO AND ATLANTIC WAVE:** Wearing oven mittens, place the lid which is delivered with the fireplace onto the opening of the burner. In this way, the oxygen supply is interrupted immediately and the flames are extinguished. **DO NOT** attempt to blow out the fire!
9. Ideally, you allow *all* of the bioethanol in the burner to be burnt. Should you extinguish the fire at a time when there is still bioethanol left in the burner, it is recommended that you wait until it is cooled down (takes around 15 – 20 minutes) and then fill up the burner once again as described under item 2. above before lighting it.
10. The bioethanol must be stored safely and out of reach of children.
11. **DO NOT** cover the fireplace. **DO NOT** place any inflammable materials or clothes on the fireplace. **DO NOT** place any pebbles or stones on the burner as these will crack and might cause injury or damage to the fireplace.

12. Ensure that the room in which the fireplace is situated is well ventilated at all times during operation of your fireplace without causing any draught. It is recommended that fresh air is led into the room at a rate of 2.5 m³ per hour. This can be achieved by opening a window for around 5 - 10 minutes.
13. The glass sides and the metal parts of your fireplace can become hot during use. Avoid contact with those parts to avoid burning.
14. **DO NOT** mix bioethanol with other fuels.
15. Always thoroughly follow the instructions on the packaging of the bioethanol.
16. Bioethanol is extremely flammable.
17. Avoid contact with eyes and skin.
18. We recommend that people with breathing problems or asthma consult their doctor prior to using a bioethanol fireplace.
19. Avoid draughts, as this can cause soot formation (smut).

MAINTENANCE

Any glass components of your decoflame® fireplace are made of tempered heat-resistant glass. Those glass parts as well as any metal parts which are exposed to the heat of the fire might slightly change colour or structure. This is to be considered normal wear and tear and does not constitute a product flaw or fault. We recommend that you clean all parts of your fireplace frequently with a lint-free cloth or kitchen paper towel and a non-abrasive detergent, some bioethanol or another alcohol-based product. Alternatively you can use a decoflame® cleaning kit. Regarding polished steel surfaces use only a soft and clean cloth as the surfaces will easily be scratched by paper towels.

QUESTIONS AND ANSWERS

1. Where can I position the bioethanol fireplace?

You may position the fireplace anywhere, as no chimney or flue is required. For example, you could place it in your flat, house, holiday home – or in your office.

2. Is any kind of approval required?

At present no DIN standards exist for these fireplaces. Regulations and laws might vary though from country to country. Make sure you observe these regulations and laws before you use the fireplace.

3. Is it difficult to install a decoflame® fireplace?

No, for wall-hung models, you just need basic DIY skills, and follow the installation instructions described herein. Our floor models come completely assembled.

4. Is the fireplace ready for use after unpacking?

Yes, once it is placed or fitted safely in accordance with the instructions given herein, the only thing you need to add is bioethanol.

5. What is the best way to light the fireplace?

Use long fireplace matches or fireplace lighters.

6. Is bioethanol dangerous?

No, bioethanol is neither dangerous to humans nor the environment and it is biodegradable. Bioethanol is made of organic, sustainable and environmental-friendly raw materials such as corn, potatoes and sugar cane. During combustion, water vapour and carbon dioxide are created, which can even be beneficial to your indoor plants. Make sure that you keep the fuel in a safe place out of reach of children, as it is highly flammable.

7. Is it dangerous to inhale the gas that is developed during combustion?

When burning, bioethanol is dissolved into nothing else but water vapour and CO₂ (carbon dioxide). The amount of CO₂ which is released corresponds to the one of 2 stearine candles of medium size. As the combustion temperature of your bioethanol fireplace lies below 400°C, no other harmful substances are released during combustion. Always make sure that the room in which the fireplace is situated is well ventilated (without causing a draught) in order to ensure a sufficiently high level of oxygen during

operation of the fireplace – as fire consumes oxygen. Always consult your doctor prior to using a bioethanol fireplace in case you have problems with your respiratory system (asthma etc).

8. In which quantities is bioethanol supplied?

decoflame® bioethanol is supplied in 4, 2.5 and 1 litre containers. In order to facilitate filling of the burner you should fill a smaller container with bioethanol and use this for pouring the liquid into the burner. Other brands might offer 1 litre bottles or different sizes of jerrycans.

9. What is the burning duration of one litre of bioethanol?

Between 2-4 hours, depending on the model of fireplace, the room ventilation and setting of the flame intensity (available on some models).

10. Does the fireplace give off much heat when in use?

The heat efficiency of the decoflame® fireplaces varies between 2-6 kW/h. However, our fireplaces are designed mainly for decorative purposes - they should only be considered as *supplement* to any primary heating system.

11. Can paper and wood be used as fuels on the decoflame® fireplace?

No, you may *only* use bioethanol of at least 96.5% purity in the burner.

12. How can the flame be extinguished when the fireplace is lit?

Ideally, you allow *all* of the bioethanol in the burner to be burnt. Should you extinguish the fire at a time when there is still bioethanol left in the burner, please **ONLY** use the following method: place the hole in handle supplied with your fireplace on the stud of the burner lid and slide the lid to a closed position by pulling it towards you. **ONLY FOR MODELS SAN DIEGO AND ATLANTIC WAVE:** Wearing oven mittens, place the lid which is delivered with the fireplace onto the opening of the burner. In this way, the oxygen supply is interrupted immediately and the flames are extinguished. **DO NOT** attempt to blow out the fire!

13. Can the fireplace be used in a room of any size?

Generally the relation between heat efficiency and minimum room volume can be set to 1:20. This means that a 2kW fireplace requires minimum 40m³ room volume.

INSTALLATION

Floor Models

All decoflame® floor models come completely assembled. Please lift the fireplace carefully out of its packaging using the help of at least one other person. Make sure you position the fireplace on level ground. When discarding the packaging, ensure that you do keep the manual and handle for the burner lid.

Wall-hung Models

In order to install any of the wall-hung decoflame® fireplaces only basic DIY skills are required. Please make sure you only use wall plugs and screws which are suited the type of wall onto which installation will take place. All our wall-hung models are designed to prevent heat from spreading into the wall plugs and the wall.

Make sure that the support bracket is securely and sturdily fixed to the wall before hanging the fireplace onto the wall.

If you have the slightest doubt of how to install the fireplace and which screws to use for your type of wall, you should contact a skilled craftsman who is able to carry out the installation correctly.

When installing your decoflame® wall-hung fireplace you will need:

- Power drill
- Drill (suitable for the type of wall onto which you wish to hang your fireplace)
- Spirit level
- Tape measure
- Screws (at least Ø 5mm, suitable for the type of wall)
- Wall plugs or expansion bolts (suitable for the type of wall)



Installations- og brugsvejledning for Bioethanol pejse
Udg. Oktober 2010

Tillykke med din nye deco**flame**[®] bioethanol pejse

DET ER MEGET VIGTIGT, AT DU LÆSER HELE DENNE INSTALLATIONS- OG BRUGSVEJLEDNING OG FØLGER SIKKERHEDSANVISNINGERNE BESKREVET HERI – DECOFLAME KAN IKKE DRAGES TIL ANSVAR FOR UHELD ELLER SKADER FORÅRSAGET AF ADFÆRD SOM ER I UOVERENSSTEMMELSE MED DISSE ANVISNINGER.

INDHOLDSFORTEGNELSE

SIKKERHED	6
PLACERING	7
BRUGSVEJLEDNING	7
VEDLIGEHOLD	8
SPØRGSMÅL & SVAR	8
MONTERINGSVEJLEDNING	9
- Atlantic Serie	24
- New York Serie	26
- San Diego	28

SIKKERHED

Sikkerheden er meget vigtig, når man har med åben ild at gøre. deco**flame**[®] pejse er dansk designet, dansk produceret og fabrikstestet i Danmark med fokus på sikkerhed og brugervenlighed. Alle deco**flame**[®] pejse leveres inklusiv unikke og patenterede brændere, som er tryktestede inden de forlader fabrikken. Tag venligst hensyn til alle punkter vedrørende sikkerhed som er beskrevet i manualen.

PLACERING

Du må **ALDRIG** placere pejsen op ad eller på en brandfarlig væg eksempelvis en trævæg med mindre du har bestilt pejsen med specielt ophæng til trævæg. Denne pejs er velegnet til en murstens, gips- eller beton væg.

Er du i tvivl er du altid velkommen til at ringe til Decoflame.

Sørg for at montere din bio pejs et sikkert sted. Dvs. mindst en meter fra møbler, gardiner eller andre brandbare emner. Sørg for at placere pejsen et sted, hvor der ikke er træk. Bioethanol er en flygtig væske. Da det er dampene fra bioethanolen som brænder, bør du aldrig puste til flammerne i den tændte pejs eller på anden måde flytte dampene fra pejsen. Dette vil medføre ukontrollérbare flammer. Hold til alle tider en sikkerhedsafstand på 30cm fra en tændt pejs.

Bio pejsen bliver varm i toppen, da varmen ledes ovenud. Stil derfor **ALDRIG** noget ovenpå bio pejsen. Ved placering af væghængte pejse anbefaler vi, at der tages højde for legende børn, husdyr og lignende.

Er der børn eller dyr i hjemmet? Sørg i så fald altid for at holde øje med dem, når du bruger den åbne pejs. Sørg altid for, at pejsen er under opsyn, når den er i brug. Efterlad aldrig pejsen, når den er tændt.

BRUGSVEJLEDNING

Tænd og sluk for din decoflame® bio pejs på en forsvarlig måde. Kun voksne må tænde og slukke pejsen.

Kun bioethanol med (minimum 96% ethanol) er egnet til brændeovnen. Brænd aldrig andet materiale/ brændstof i pejsen.

1. Vi leverer vores eget unikke decoflame® brændstof. Spørg om mulighederne der hvor du køber din bio pejs eller læs mere på www.decoflame.dk.
2. Åbn en flaske bioethanol og fyld brændstof på i pejsens beholderåbning, fyld op til ca. 1 cm fra toppen Brug evt. en tragt eller pumpe, så du ikke hælder ved siden af.
3. Tænd aldrig bio pejsen hvis du har spildt væske ved siden af beholderen.
4. Hvis du hælder ved siden af eller overfylder beholderen, husk da at fjerne / tørre overskydende brændstof af, og vaske dine hænder inden der tændes for ilden. (brandfare)
5. Antænd bioethanolen med en lang pejsetændstik eller en pejselighter.
6. Hold tilstrækkelig afstand når bio pejsen tændes.
7. Undlad at ryge, mens beholderen fyldes op.
8. Husk at du **ALDRIG** må fylde bioethanol på beholderen, når pejsen er varm eller i brug.
9. **Du bør altid lade bio pejsen brænde hele beholderens indhold af bioethanol af. Hvis man slukker pejsen og der er bioethanol tilbage i beholderen, er det bedst at fylde den helt op igen ca. 1 cm fra toppen inden man tænder for pejsen igen, (hvorfor ?) det der sker når beholderen er halv tom er at dampene vil fylde tomrummet ud og når man tænder giver det et pust, og det kan være svært at tænde bio pejsen hvis beholderen er halv fuld. Gældende for San Diego og Atlantic Wave: Tag et par ovenhandsker på, og dæk derefter pejsens beholderåbning med låget, som medfølger ved levering. Når du lægger låget på, stoppes ilttilførslen med det samme og flammen kvæles.**
10. Hvis du er nødt til at slukke pejsen inden beholderen er tømt, kan du slukke flammen på følgende måde: det medfølgende værktøj bruger du til at skyde låget frem. Derved stoppes ilttilførslen med det samme og flammen kvæles. Forsøg **ALDRIG** at puste ilden ud.
11. **VIGTIGT!** Vent i ca. 15-20 minutter, før du fylder mere bioethanol på eller til du er sikker på, at brændselsbeholderen er afkølet.
12. Bioethanolen skal opbevares forsvarligt og uden for børns rækkevidde.
13. Bio pejsen må ikke dækkes til. Anbring aldrig brændbare materialer eller tøj på bio pejsen.
14. Vær opmærksom på at der er nok luft / ventilation i rummet bio pejsen monteres i, samt at det ikke trækker. Vi anbefaler, at ethvert rum har brug for fornyelse luften med 2½ m3 pr. time. Dette opnås ved at have et vindue åbent i ca. 5-10 minutter.
15. Metaldele kan under brug blive meget varme. Undgå kontakt med bio pejsen, så du ikke bliver forbrændt.
16. Bland aldrig bioethanolen med andre brændstoffer.
17. Følg altid nøje anvisningerne på brændstoffets emballage.
18. Brændstoffet er yderst brændbart.
19. Undgå kontakt med øjne og hud
20. Vi anbefaler at folk med åndedrætsbesvær at udlufte hele tiden når Bio pejsen er i brug.

21. Undgå træk, da dette kan forårsage sod dannelse.

VEDLIGEHOLD

Bagpladens overflade kan ændre sig en lille smule med tiden. Det er varmepåvirkningen, som kan ændre på farvenuancerne. Det anbefales, at bagpladen rengøres med et tørt stykke køkkenrulle og derefter med godt opvredet klud.

Beholderen/brænderen er af børstet rustfri stål. Denne kan rengøres med almindelige rengøringsmidler eller køkkenrulle påført bioethanol eller andet spritprodukt. Alternativt kan man bruge et decoflame® rengørings sæt som kan købes samme sted, som du købte din bio pejs.

SPØRGSMÅL OG SVAR

1. Hvor kan bioethanol pejsen placeres?

Du kan i praksis placere pejsen hvor som helst i dit hjem, da der ikke kræves nogen skorsten. F.eks. i din lejlighed, dit rækkehus, dit parcelhus, dit sommerhus – eller på kontoret?

2. Kræves der nogen form for godkendelse?

Nej, der er i dag ikke en DIN norm for flytbare pejse i Danmark. Vær dog opmærksom på at krav til bioethanol pejse kan variere fra land til land.

3. Er bioethanol pejsen svær at montere?

Nej, du skal bare følge monteringsanvisningerne.

4. Er pejsen klar til brug efter udpakning?

Ja, det eneste du skal bruge, ud over det der er i pakken, er bioethanol.

5. Hvordan tænder jeg bedst pejsen?

Anvend lange pejsetændstikker eller pejselightere.

6. Er bioethanol farligt?

Nej, bioethanol er hverken farligt for mennesker eller for miljøet og kan desuden nedbrydes biologisk. Bioethanol fremstilles af organiske og miljøvenlige råvarer som f.eks. majs og kartofler. Ved forbrændingen dannes der vanddamp og kuldioxid, som dine planter kan have glæde af. Du skal bare sørge for at opbevare brændstoffet på et sikkert sted og uden for børns rækkevidde, da det er brandfarligt.

7. Er forbrændings gassen farlig at indånde?

Næsten alt der frigives er vanddamp og CO₂ (kuldioxid). Den CO₂ der frigives svarer til hvad 2 stearinlys i mellem størrelse frigiver. De øvrige rest komponenter, der frigives ved den lave forbrændingstemperatur er meget små. Der frigives ikke risikable elementer af kulilte, stockoside, og aldehyd inden forbrændingens temperaturen kommer på 700 grader, og temperaturen i bio pejsen er under 400 grader.

8. I hvilken form leveres bioethanol?

decoflame® bioethanol findes i 4, 2,5 og 1 liters beholdere.

9. Hvor længe kan én liter bioethanol brænde?

Mellem 2-4 timer, alt efter model af biopejs, rummets luftgennemstrømning og justering af brænderen. (Gælder kun nogle modeller)

10. Kommer der meget varme fra pejsen, når den er i brug?

Ja, pejsene afgiver mellem 2-6 kW. Formålet med en bioethanol pejs er dog ikke at stå for den primære opvarmning, så betragt varmen som et behageligt supplement til centralvarmen.

11. Kan man fyre med papir og træ?

Nej, der må kun fyldes bioethanol i pejsens beholder.

12. Hvordan slukker man flammen, når biopejsen er tændt?

Vi anbefaler, at du lader bioethanolen forbrænde fuldstændigt, men hvis du er nødt til at slukke pejsen inden

beholderen er tømt, kan du slukke flammen på følgende måde: Brug det medfølgende håndtag med hul i til at trække skydespjældet på brænderen hen over flammen. Herved kvæles flammen.

Gældende for San Diego og Atlantic Wave: Tag et par ovenhandsker på, og dæk derefter pejsens beholderåbning med låget, som medfølger ved levering. Når du lægger låget på, stoppes ilttilførslen med det samme og flammen kvæles.

13. Hvad er forholdet imellem rummets størrelse og pejsens effekt?

Der kan som udgangspunkt regnes med at forholdet mellem effekt og minimum rum volumen er 1:20. Det vil sige at en pejs med en effekt på 2kW bør placeres i et rum med et volumen på minimum 40m³.

MONTERINGSVEJLEDNING

Gulvmodeller

Alle fritstående decoflame® pejse, herunder World, Chicago, Maine og Dubai leveres komplet og klar til brug. Løft pejsen forsigtigt ud af emballagen i samarbejde med minimum 1 hjælper. Pejserne placeres på en plan og vandret flade. Husk at gemme manualen og håndtag til justering af brænder før emballagen bortskaffes.

Væghængte pejse (se installationsanvisninger s. 20 fort.)

Det kræver kun basale gør-det-selv evner at installere en væghængt decoflame® bioethanolpejs. Brug kun skruer og rawlplugs som er egnet til den vægtype som pejserne monteres på. Alle decoflame® væghængte pejse er designet til at overføre mindst mulig varme til væggen og eventuelle rawlplugs.

Kontrollér at monteringsbeslagene er forsvarligt fastgjort på væggen før pejserne hænges derpå.

Hvis der, efter gennemgang af manualen, stadig er den mindste i tvivl om hvordan pejserne monteres eller hvilke skruer, der skal bruges til væggen anbefaler vi at kontakte en håndværker, som kan montere pejserne efter anvisningerne.

For at montere en væghængt bioethanolpejs skal du bruge følgende:

Boremaskine
Vaterpas
Målebånd
Bor (typebestemt til væggen)

Skruer (Mindst 5x60mm, typebestemt til væggen)
Rawlplugs eller ekspansionsbolte (typebestemt til væggen)



Installations- und Bedienungsanleitung für decoflame® Bioethanol-Kamine

Ausgabe Oktober 2010

Wir beglückwünschen Sie zu Ihrem neuen decoflame® Bioethanol-Kamin

BITTE LESEN SIE DIESE INSTALLATIONS- UND BEDIENUNGSANLEITUNG VOLLSTÄNDIG UND HALTEN SIE SICH STRIKT AN DIE HIERIN BESCHRIEBENEN SICHERHEITSMASSNAHMEN – DECOFLAME ÜBERNIMMT KEINE HAFTUNG FÜR EVENTUELLE SCHÄDEN AN GEGENSTÄNDEN UND PERSONEN, DIE DURCH FAHRLÄSSIGES NICHTBEACHTEN DIESER ANWEISUNGEN VERURSACHT WORDEN SIND.

Inhaltsverzeichnis

SICHERHEIT	10
STANDORTWAHL	11
BEDIENUNGSANLEITUNG	11
PFLEGE	12
FRAGEN UND ANTWORTEN	12
INSTALLATION	14
- Atlantic Serie	24
- New York Serie	26
- San Diego	28

SICHERHEIT

Beim Umgang mit offenem Feuer steht Sicherheit natürlich an erster Stelle. Alle decoflame® Kamine werden in Dänemark designt, hergestellt und qualitätsgeprüft, wobei uns Produktsicherheit und Bedienerfreundlichkeit besonders am Herzen liegt. So werden zum Beispiel unsere decoflame® Brenner vor dem Verlassen der Fabrik unter Druck auf ihre Dichtigkeit geprüft. Bitte tragen auch Sie zur Sicherheit unserer Kamine bei, indem Sie sich jederzeit genau an die in dieser Anleitung gegebenen Sicherheitshinweise halten.

STANDORTWAHL

Versichern Sie sich, dass der Kamin an sicherer Stelle platziert ist, d.h. mit einem Mindestabstand von 1 Meter zu Möbeln, Gardinen oder anderen entflammaren Objekten. Achten Sie auch darauf, dass der Kamin keiner Zugluft ausgesetzt ist, da Bioethanol ein flüchtiger Brennstoff ist. Tatsächlich brennen nur die Gase des Bioethanols, wenn der Kamin angezündet ist. Vermeiden Sie es, die Flammen zu berühren und blasen Sie nicht in das Feuer, da dies zum Anfachen des Feuers führt, das so eine unerwünschte Stärke erlangen und ausser Kontrolle geraten kann. Auch wenn Sie an dem Kamin vorbeigehen, sollten Sie einen Abstand von mindestens 30 cm einhalten, da der durch Ihre Bewegung entstehende Luftzug die Flammen beeinflussen kann.

Achten Sie beim Aufstellen von decoflame® Bodenkaminen darauf, dass der Untergrund ebenmäßig, d.h. nicht abschüssig ist. **WICHTIG!** Sollten Sie einen decoflame® Wandkamin an einer Wand aus entflammaren Material (z.B. an einer Holzwand) anbringen wollen, müssen Sie die für diesen Zweck entwickelte Sicherheits-Montageplatte verwenden (erhältlich dort, wo Sie Ihren decoflame® Kamin gekauft haben). Die mitgelieferten Standard-Montageschienen sind nur für Wände aus Stein, Ziegel, Beton/Gasbeton und Gips geeignet. Sollten Sie über diesen Punkt im Zweifel sein, setzen Sie sich bitte mit Ihrem Händler oder mit DecoFlame in Verbindung.

Sollte Ihr Wandkamin in einem Raum mit Holzdecke angebracht werden, müssen Sie einen Sicherheitsabstand zwischen der Oberkante des Kamins und der Decke von mindestens 1 Meter einhalten. Wichtig ist, dass der Kamin genau in der Waage an der Wand angebracht wird. Beachten Sie bei der Positionierung des Kamins bitte auch, dass er außerhalb der Reichweite von Kleinkindern und Haustieren angebracht werden sollte.

Wenn der Kamin in Betrieb ist, erwärmt sich der obere Teil des Kamins, da die Wärme nach oben geleitet wird. **WICHTIG!** Legen/stellen/hängen Sie daher nichts auf oder über Ihren Kamin.

Kleinkinder oder Haustiere sollten Sie niemals aus den Augen lassen, solange der Kamin in Betrieb ist, und überlassen Sie das Anzünden des Kamins erwachsenen Personen! Lassen Sie Ihren brennenden Kamin niemals unbeaufsichtigt!

BEDIENUNGSANLEITUNG

WICHTIG! Das Anzünden und Löschen des Feuers in Ihrem decoflame® Kamin ist mit größter Vorsicht und nur von Erwachsenen vorzunehmen!

Alle decoflame® Kamine sind ausschließlich für den Betrieb mit Bioethanol (min. Reinheitsgrad von 96,5%) geeignet. **WICHTIG!** Verwenden Sie keine anderen Brennstoffe oder Bioethanol von geringerer Reinheit/Qualität, da dies den Kamin beschädigen kann und Ihre Produktgarantie unwirksam macht.

1. Kaufen Sie Bioethanol in einem Spezialgeschäft oder auf www.decoflame.com (Versand nicht in alle Länder möglich).
2. Öffnen Sie eine Flasche Bioethanol und füllen Sie das Bioethanol vorsichtig in den Brenner bis dieser bis auf einen Zentimeter Luft gefüllt ist; nehmen Sie einen Trichter oder einen kleineren Behälter mit Ausguß zur Hilfe, um unnötiges Verschütten zu vermeiden.
3. Entfernen Sie mit einem Stück Küchenpapier eventuell verschüttetes Bioethanol von der Brenner- und den umliegenden Oberflächen. Waschen Sie sich anschließend gründlich Ihre Hände, **BEVOR** Sie die Bioethanoldämpfe anzünden.
4. Blasen Sie vor dem Anzünden *sanft* in den Brenner, um eventuelle angesammelte Gase zu zerstreuen. Zum Anzünden der Bioethanoldämpfe benutzen Sie bitte extra lange Streichhölzer oder ein Kaminfeuerzeug.
5. Halten Sie zur Sicherheit ausreichenden Abstand, wenn Sie den Kamin anzünden.
6. **WICHTIG!** Während Sie den Brenner mit Bioethanol füllen, sollten Sie auf keinen Fall rauchen!
7. **WICHTIG!** Der Brenner darf auf keinen Fall mit Bioethanol aufgefüllt werden, solange der Kamin brennt oder der Brenner noch vom vorherigen Betrieb heiß ist.
8. Sollten Sie das Feuer im Kamin löschen wollen, bevor das eingefüllte Bioethanol komplett verbrannt ist, gehen Sie bitte **AUSSCHLIESSLICH** wie folgt vor: positionieren Sie das kleine Loch des mitgelieferten Schiebers über dem Stutzen der Brennerabdeckung und ziehen Sie die Abdeckung so langsam in Ihre Richtung bis die Brenneröffnung geschlossen ist und die Flamme erlischt. **NUR FÜR DIE MODELLE SAN DIEGO UND ATLANTIC WAVE:** Schützen Sie Ihre Hände mit Grillhand-

- schuhen und legen Sie die mitgelieferte Abdeckung für den Brenner auf die Brenneröffnung. Sie unterbrechen so die Sauerstoffzufuhr, und die Flamme erlischt. **WICHTIG!** Versuchen Sie auf keinen Fall, die Flamme auszublase!
9. Idealerweise lassen Sie den Kamin so lange brennen, bis der Brenner komplett leer ist. Sollten Sie allerdings schon vorher das Kaminfeuer löschen wollen (wie unter 8. beschrieben), dann warten Sie bitte mit dem erneuten Auffüllen des Brenners so lange, bis dieser abgekühlt ist, was ca. 20 Minuten dauert. Dann kann der Brenner erneut wie oben unter 2. beschrieben aufgefüllt werden.
 10. Bewahren Sie Bioethanol an einem sicheren Platz außerhalb der Reichweite von Kinderhänden auf.
 11. **WICHTIG!** Decken Sie den Kamin nicht ab. **WICHTIG!** Legen/stellen Sie keine entflammabaren Gegenstände oder gar Kleidung auf den Kamin. **WICHTIG!** Legen Sie keine Kieselsteine oder andere dekorative Steine auf den Brenner, da diese durch die Hitze zerspringen werden und hierdurch eventuell Schaden am Kamin, an Personen oder dem Umfeld des Kamins entstehen kann.
 12. Sorgen Sie dafür, dass der Raum, in dem sich der Kamin befindet, während dessen Betriebs gut durchlüftet ist, ohne dass dabei Durchzug entsteht. Eine Frischluftzufuhr von 2,5 m³/Std. ist empfehlenswert. Dies kann durch ca. zehnmütiges Öffnen eines Fensters erreicht werden.
 13. Glas- oder Metallteile Ihres Kamins können sich während des Betriebs erwärmen. Vermeiden Sie Kontakt mit diesen Teilen, um sich nicht zu verbrennen.
 14. **WICHTIG!** Mischen Sie auf keinen Fall andere Flüssigkeiten oder Brennstoffe in das Bioethanol, das Sie zum Betrieb Ihres decoflame[®] Kamins verwenden wollen.
 15. Beachten Sie die Anweisungen auf der Verpackung des Bioethanols.
 16. Bioethanol ist eine hochentzündliche Flüssigkeit.
 17. Vermeiden Sie den Kontakt von Bioethanol mit den Augen und der Haut.
 18. Wir empfehlen, dass Personen mit Atembeschwerden oder Atemwegserkrankungen wie Asthma ihren Arzt konsultieren, bevor diese einen Bioethanol-Kamin in Gebrauch nehmen.
 19. Vermeiden Sie Zugluft beim Betrieb Ihres Kamins, da diese Rußflocken bei der Verbrennung von Bioethanol erzeugen kann.

PFLEGE

Alle Glasteile Ihres decoflame[®] Kamins sind aus gehärtetem, hitzebeständigem Glas gefertigt. Diese Glasteile, sowie alle Metallkomponenten, die der Hitze des Feuers ausgesetzt sind, können im Laufe der Zeit leichte Veränderungen in Farbe oder Struktur aufweisen. Diese Veränderungen sind kein Produkt-/Materialfehler, sondern lediglich auf normalen Gebrauch zurückzuführen. Wir empfehlen die regelmäßige Reinigung aller Kaminteile mit einem fusselfreien Tuch oder Küchenpapier und einem scheuermittelfreien Reinigungsmittel, oder etwas Bioethanol oder einem anderen alkoholhaltigen Reinigungsmittel. Alternativ empfehlen wir die Anwendung unseres decoflame[®] Reinigungssets. Zur Reinigung von hochglanzpolierten Edelstahloberflächen empfehlen wir ein weiches, sauberes Tuch, da diese Oberflächen leicht durch die Reinigung mit Küchenpapier verkratzt werden können.

FRAGEN UND ANTWORTEN

1. Wo kann ich meinen Bioethanol-Kamin anbringen?

Generell können Sie Ihren Bioethanol-Kamin überall in Ihrer Wohnung, Ihrem Haus, in dem Feriendomizil oder auch in Ihrem Büro anbringen, da für den Betrieb kein Schornstein erforderlich ist.

2. Welche geltenden Vorschriften muß ich beachten?

Zum Zeitpunkt der Ausgabe dieser Betriebsanleitung gelten unterschiedliche Vorschriften und Gesetze zum Gebrauch von Bioethanol-Kaminen in den einzelnen Ländern. Bitte versichern Sie sich, dass die Installation und der Gebrauch dieser Art von Kamin nicht gegen geltende Vorschriften verstößt.

3. Ist die Installation eines decoflame[®] Kamins schwierig?

Für die Montage unserer wandmontierten Modelle benötigt man lediglich handwerkliche Grundkenntnisse; alles weitere ist am Ende dieses Anleitungsheftes genau beschrieben. Unsere freistehenden Bodenmodelle werden bereits komplett vormontiert geliefert.

4. Ist der Kamin nach dem Auspacken betriebsbereit?

Nachdem der Kamin sicher und nach den Anweisungen in dieser Anleitung installiert worden ist, benötigen Sie nur noch Bioethanol, um den Kamin in Betrieb zu nehmen.

5. Wie kann ich den Kamin am besten anzünden?

Überlassen Sie das Anzünden des Kamins grundsätzlich nur Erwachsenen! Verwenden Sie extra lange Streichhölzer oder ein Kaminfeuerzeug und blasen Sie vor dem Anzünden *sanft* in den Brenner, um eventuelle Gasansammlungen zu zerstreuen.

6. Ist Bioethanol gefährlich?

Bioethanol ist grundsätzlich nicht gesundheitsgefährdend, noch ist es eine Belastung für die Umwelt, da es biologisch abbaubar ist. Bioethanol ist hochprozentiger Alkohol, der vergällt, d.h. durch Zusatzstoffe für den menschlichen Konsum ungeeignet gemacht worden ist. Bioethanol wird aus Getreide, Kartoffeln oder Zuckerrohr aus biologischem Anbau gewonnen und ist damit eine "grüne" Alternative zu fossilen Brennstoffen. Während des Verbrennens entstehen Wasserdampf und Kohlendioxyd. Bewahren Sie Bioethanol stets an einem sicheren Ort – außerhalb der Reichweite von Kinderhänden – auf, da es hochentzündlich ist.

7. Sind die Bioethanol-Abgase gesundheitsgefährlich?

Beim Verbrennen von Bioethanol entsteht Wasserdampf und CO₂ (Kohlendioxyd). Die dabei produzierte Menge an CO₂ entspricht ca. der Menge, die 2 mittelgroße Kerzen beim Brennen erzeugen würden. Da die Verbrennungstemperatur in Ihrem Kamin unter 400°C liegt, werden keine schädlichen Stoffe freigesetzt. Sie sollten jedoch auf jeden Fall dafür sorgen, dass der Raum, in dem sich Ihr angezündeter Kamin befindet gut gelüftet ist (ohne Durchzug zu verursachen), damit ein hoher Sauerstoffgehalt in der Raumluft gewährleistet ist. Wie Sie wissen, verbraucht jedes Feuer Sauerstoff – so auch das Feuer in Ihrem Kamin. Sollten Sie an Atemwegserkrankungen (z. B. Asthma) oder Atembeschwerden leiden, fragen Sie bitte Ihren Arzt um Rat, bevor Sie einen Bioethanol-Kamin in Betrieb nehmen.

8. Welche sind die gängigen Behältergrößen für Bioethanol?

Je nach Land, werden decoflame® Bioethanol in 4-Liter-Kanistern oder 1-Liter-Flaschen angeboten. Andere Hersteller bieten auch 3- oder 5-Liter Kanister an. Um das Füllen des Brenners zu vereinfachen, sollten Sie zuerst einen kleineren Behälter mit Ausgießer füllen, und mit diesem dann den Brenner füllen. Sie können auch einen Trichter zur Hilfe nehmen.

9. Wie lange brennt 1 Liter Bioethanol?

Die Brenndauer eines Liters Bioethanol liegt bei allen decoflame® Kaminmodellen zwischen 2 und 4 Stunden und ist abhängig vom Modell, der Raumbelüftung und der Einstellung der Flammenintensität (nicht möglich für das Modell San Diego).

10. Entwickelt mein Kaminfeuer sehr viel Wärme?

Generell liegt die Wärmeentwicklung beim Verbrennen von einem Liter Bioethanol bei 7 kW/h. Unsere decoflame® Kamine verbrennen weniger als einen Liter Bioethanol per Stunde und erzeugen damit zwischen 2 - 6 kW/h. Grundsätzlich sollten Sie jedoch unsere Bioethanol-Kamine nur als *dekorative* Feuerstelle betrachten, und nicht als Wärmequelle nutzen.

11. Kann ich meinen decoflame® Kamin auch zum Verbrennen von Papier benutzen oder mit anderen Brennstoffen betreiben?

Unsere Brenner sind ausschließlich für den Gebrauch von mindestens 96,5%igen Bioethanol geeignet. Papier, Holz, Kohle oder Koks darf nicht mit unseren Kaminen verbrannt werden. Füllen Sie auch niemals andere flüssige Brennstoffe in den Brenner. Füllen Sie ebenfalls niemals *Ethanolgel* in den Brenner, da dies den Brenner beschädigen wird. Darüber hinaus verbrennt Ethanolgel nicht rückstandsfrei und entwickelt eventuell beim Verbrennen gesundheitsschädliche Substanzen, die beim Einatmen Allergien auslösen können.

12. Wie lösche ich das Kaminfeuer am sichersten?

Auch das Löschen des Kaminfeuers überlassen Sie bitte grundsätzlich nur Erwachsenen! Lassen Sie am besten das *gesamte* Bioethanol im Brenner verbrennen. Sollten Sie das Feuer im Kamin löschen wollen, bevor das eingefüllte Bioethanol komplett verbrannt ist, gehen Sie bitte **AUSSCHLIESSLICH** wie folgt vor: positionieren Sie das kleine Loch des mitgelieferten Schiebers über dem Stutzen der Brennerabdeckung und ziehen Sie die Abdeckung so langsam in Ihre Richtung bis die Brenneröffnung geschlossen ist und die Flamme erlischt. **NUR DIE MODELLE SAN DIEGO UND ATLANTIC WAVE:** Schützen Sie Ihre Hände mit Grillhandschuhen und legen Sie die mitgelieferte Abdeckung für den Brenner auf die Brenneröffnung. Sie unterbrechen so die Sauerstoffzufuhr, und die Flamme erlischt. **WICHTIG!** Versuchen Sie auf keinen Fall, die Flamme auszublasen!

INSTALLATION

Bodenkamine

Alle Bodenkaminmodelle von decoflame® werden bereits komplett vormontiert geliefert. Entfernen Sie die Verpackung vorsichtig und heben Sie den Kamin zu zweit vorsichtig von der Palette herunter. Sorgen Sie dafür, dass der Kamin auf einer ebenmäßigen, nicht abschüssigen Unterlage aufgestellt ist. Bitte beachten Sie bei der Entsorgung des Verpackungsmaterials, dass Sie die Bedienungsanleitung und den Schieber für die Brennerabdeckung aufbewahren.

Wandmontierte Kamine

Zum Anbringen Ihres wandmontierten decoflame® Kamins sind lediglich handwerkliche Grundkenntnisse erforderlich. Sorgen Sie dafür, dass die Dübel und Schrauben zur Anbringung des Kamins dem jeweiligen Wandtyp entsprechen. Die Kamine selbst sind so designt, dass die entstehende Wärme nicht über die Dübel in die Wand geleitet wird.

WICHTIG! Versichern Sie sich, dass die Montageschienen solide und absolut in der Waage an der Wand angebracht sind, bevor Sie den Kamin daran aufhängen!

Sollten Sie unsicher sein, wie Sie die Montage am besten und sichersten vornehmen oder welche Art von Dübeln und Schrauben für Ihre Wand am besten geeignet sind, wenden Sie sich bitte an einen fachkundigen Handwerker, der Ihnen bei der korrekten und sicheren Anbringung mit Rat und Tat zur Seite steht.

Zur Montage Ihrer wandmontierten decoflame® Kamins benötigen Sie:

(Schlag-) Bohrmaschine
Bohrer (der für den Wandtyp geeignet ist, an dem Sie den Kamin aufhängen möchten)
Wasserwaage
Maßband oder Zollstock
Schrauben (mindestens Ø 5mm, je nach Wandtyp)
Dübel oder Expansionsbolzen (je nach Wandtyp)

IT



Libretto di installazione e uso per i camini al bioetanolo decoflame® Emesso in Ottobre 2010

Congratulazioni per aver acquistato il camino al bioetanolo decoflame®

E' IMPORTANTE LEGGERE INTERAMENTE QUESTO LIBRETTO DI INSTALLAZIONE E UTILIZZO SEGUENDO LE MISURE DI SICUREZZA DESCRITTE ALL'INTERNO. DECOFLAME NON SARA' RESPONSABILE PER OGNI DANNO CAUSATO A SEGUITO DI UN'INSTALLAZIONE O UTILIZZO NON IN CONFORMITA' CON QUANTO PRESCRITTO DA QUESTO MANUALE

INDICE

SICUREZZA	15
POSIZIONAMENTO	15
ISTRUZIONI D'USO	16
MANUTENZIONE	17
DOMANDE E RISPOSTE	17
INSTALLAZIONE	18
- Atlantic Serie	24
- New York Serie	26
- San Diego	28

SICUREZZA

Naturalmente la presenza di fuochi liberi richiede una rigorosa osservanza delle misure di sicurezza. Tutti i camini decoflame® sono progettati, fabbricati e testati in Danimarca secondo le più rigide regole di sicurezza e tenendo in considerazione concetti di facilità di utilizzo. Il bruciatore dei nostri camini decoflame® che è unico e protetto da brevetto, subisce un test di pressione prima di lasciare la linea produttiva. Si prega di osservare rigorosamente ed in ogni momento le misure di sicurezza descritte in questo manuale.

POSIZIONAMENTO

Assicurarsi che il camino venga installato in un posto sicuro, vale a dire ad una distanza minima di un metro da mobili, tende o altri oggetti infiammabili. Inoltre scegliere una posizione in cui non vi sia esposizione a nessuna corrente d'aria in quanto il bioetanolo è un fluido volatile. Infatti soltanto il vapore di bioetanolo è infiammabile quando il camino è acceso. Non bisogna toccare la fiamma del camino o soffiare sulla fiamma, in quanto potrebbe propagarsi nell'ambiente e diventare incontrollabile. Si deve inoltre tenere una distanza di almeno 30 cm durante i movimenti in prossimità del camino in modo da evitare eventuali contatti con la fiamma.

Assicurarsi di posizionare tutti i modelli decoflame® a pavimento su un piano livellato. **NON** installare nessun modello decoflame® a parete su un muro infiammabile come pareti di legno, se non avete ordinato un

camino con uno speciale pannello posteriore adatto a quel tipo di installazione. Le staffe che sono in dotazione ai camini a parete sono utilizzabili solo per muri in mattone, pietra o cartongesso.

In caso di dubbio, si prega di contattare Decoflame.

Se il tuo camino a parete al bioetanolo è installato in una stanza con il soffitto in legno, bisogna assicurarsi che la distanza tra l'estremità del camino ed il soffitto sia almeno 1 metro. E' importante che il camino sia installato perfettamente in linea con il muro. Quando si sceglie l'altezza in cui posizionare il camino, bisogna tenere anche in considerazione di non installarlo alla portata di bambini o animali domestici.

Quando acceso, la parte superiore del camino sarà calda, in quanto il calore si propaga verso l'alto. **NON** posizionare niente sulla parte superiore del tuo camino.

Avete bambini o animali domestici in casa? In questo caso, assicurarsi che un adulto sia sempre presente durante il tempo in cui il camino sta lavorando in modo da non lasciare mai il camino incustodito quando è acceso. **NON permettete ai bambini di accendere o spegnere il camino.**

ISTRUZIONI D'USO

SEMPRE e solo gli adulti devono accendere e spegnere il camino **decoflame®** in modo sicuro.

Tutti i camini al bioetanolo **decoflame®** sono progettati e prodotti esclusivamente per essere usati con bioetanolo con purezza minima del 96,5%. Non utilizzare altri combustibili o bioetanolo di qualità inferiore, in quanto questo vi farebbe perdere la garanzia.

1. Comprare il bioetanolo in negozi specializzati o su www.decoflame.com in modo da ricevere il prodotto tramite una comoda spedizione a casa (disponibile solo in nazioni selezionate).
2. Aprire la bottiglia di bioetanolo e versare il carburante nel bruciatore lasciando circa 1 cm vuoto. Usare un imbuto o un contenitore più piccolo per evitare fuoriuscite.
3. Usare un panno da cucina per pulire ogni eccesso di bioetanolo dal bruciatore e dalle superfici adiacenti. Dopo questa operazione lavarsi le mani **PRIMA** di accendere il vapore al bioetanolo.
4. **Soffiare** con delicatezza nel bruciatore per disperdere eventuali accumuli di vapore. Per accendere i vapori usare un fiammifero lungo o un accendino per camini.
5. Tenere una distanza appropriata durante l'accensione del camino.
6. **NON** fumare durante l'accensione del camino al bioetanolo
7. **NON** riempire, per nessun motivo, il bruciatore quando il camino è in uso o ancora caldo per l'uso precedente.
8. Se si desidera spegnere il camino prima che il bruciatore sia vuoto, si prega di procedere **SOLO** nel seguente modo: posizionare il foro della maniglia data in dotazione con il camino sulla tacchetta del coperchio del bruciatore, e far scivolare il coperchio sino alla chiusura, tirandolo verso di voi. **SOLO PER I MODELLI SAN DIEGO E ATLANTIC WAVE:** indossare la muffola da forno, posizionare il coperchio che è in dotazione al camino sopra l'apertura del bruciatore. In questo modo la fornitura di ossigeno si interromperà immediatamente e la fiamma si spegnerà. **NON** tentare di spegnere il camino soffiando sul fuoco!
9. Idealmente, si dovrebbe permettere a *tutto* il bioetanolo di bruciare. Se si dovesse spegnere il fuoco quando è presente ancora bioetanolo nel bruciatore, è consigliato di aspettare finché il camino si raffredda (impiega circa 15 - 20 minuti) e poi riempire il bruciatore ancora come descritto a partire dal punto 2 prima di accenderlo.
10. Il bioetanolo deve essere tenuto in un posto sicuro e fuori dalla portata dei bambini.
11. **NON** coprire il camino. **NON** posizionare nessun materiale infiammabile né indumenti sul camino. **NON** posizionare pietre o sassi sul bruciatore in quanto potrebbero rompere o crepare la struttura e causare infortuni o danni al camino.
12. Assicurarsi che la stanza dove è situato il camino sia ben ventilata per tutto il tempo in cui il camino è acceso senza però creare nessuna corrente d'aria. Si consiglia di far entrare nella stanza aria fresca in quantità di 2,5 m³ / ora. Questo può essere ottenuto aprendo la finestra per circa 5 - 10 minuti.
13. Le parti di vetro e di metallo del tuo camino possono diventare calde durante il suo utilizzo. Evitare il contatto con queste parti in modo da non bruciarsi.
14. **NON** mischiare il bioetanolo con altri combustibili o liquidi.
15. Seguire sempre accuratamente le istruzioni stampate sul contenitore del bioetanolo.

16. Il bioetanolo è molto infiammabile.
17. Evitare il contatto con occhi e pelle.
18. Si consigliano le persone con problemi di respirazione o asma di consultare i propri dottori prima di usare il camino al bioetanolo.
19. Evitare correnti, in quanto possono causare formazione di fuliggine.

MANUTENZIONE

Tutti i componenti di vetro del tuo camino decoflame® sono fatti in vetro temprato resistente alle alte temperature. Queste parti in vetro, così come tutte le parti in metallo che sono esposte al calore del fuoco, potrebbero cambiare leggermente il colore o la struttura. Questo è da considerare normale usura e non costituisce un difetto del prodotto.

DOMANDE E RISPOSTE

1. Dove posso posizionare il camino al bioetanolo?

Puoi posizionare il camino ovunque, in quanto non sono richiesti né camini né canne fumarie. Per esempio potresti posizionarlo nel tuo appartamento, nella tua casa, nella tua residenza estiva o nel tuo ufficio.

2. E' richiesto qualche tipo di approvazione?

Attualmente non vi sono norme che regolamentano questi tipi di camini. Regolamenti e leggi potrebbero cambiare da nazione a nazione. Assicurarsi di osservare quanto prescritto nella propria nazione prima di usare il camino.

3. E' difficile installare il camino decoflame®?

No, per i modelli a parete si devono soltanto avere le conoscenze basi del "fai da te" e seguire le istruzioni di installazione descritte in questo manuale. I modelli a pavimento sono completamente assemblati.

4. Il camino è pronto per l'uso una volta disimballato?

Sì, una volta posizionato o installato in modo sicuro avendo tenuto conto delle istruzioni riportate in questo manuale, la sola cosa da fare è aggiungere bioetanolo.

5. Qual è il miglior modo per accendere il camino?

Innanzitutto solo gli adulti devono accendere il camino! *Soffiare* con delicatezza sul bruciatore per disperdere eventuali vapori di bioetanolo. Usare un lungo fiammifero per camini o gli appositi accendini per camini.

6. Il bioetanolo è pericoloso?

Il bioetanolo non è pericoloso né per le persone né per l'ambiente; è un combustibile **biologico** (alcol etilico) e biodegradabile che si ottiene mediante un processo di fermentazione di diversi prodotti agricoli ricchi di carboidrati e zuccheri quali cereali (mais, frumento, orzo) e culture zuccherine (bietola e canna da zucchero). Durante la combustione viene semplicemente rilasciato vapore acqueo e biossido di carbonio, stesse sostanze che rilasciamo durante la nostra respirazione. Di tali sostanze possono anche beneficiare le tue piante di casa.

Assicurarsi di tenere il combustibile in un posto sicuro, lontano dalla portata dei bambini, in quanto è altamente infiammabile.

7. E' pericoloso inalare il gas che si sviluppa durante la combustione?

Quando brucia, il bioetanolo si dissolve in vapore acqueo e CO₂ (biossido di carbonio). La quantità di CO₂ che viene rilasciata corrisponde a quella di due candele di medie dimensioni. La temperatura di combustione del tuo camino al bioetanolo rimane sotto i 400°C, e nessun'altra sostanza pericolosa è rilasciata durante la combustione. Assicurarsi sempre che la stanza in cui il camino è situato sia ben ventilata (senza causare correnti) in modo da garantire un sufficiente livello di ossigeno durante il funzionamento del camino, in quanto il fuoco consuma ossigeno. Consultare sempre il proprio dottore prima di usare il camino al bioetanolo in caso di problemi di respirazione (asma, etc..)

8. In quali quantità viene fornito il bioetanolo?

Il bioetanolo decoflame® viene fornito in confezioni da 4 litri. Per facilitare lo riempimento del bruciatore, si dovrebbe riempire un contenitore più piccolo con il bioetanolo e usarlo per versare il liquido dentro al bruciatore. Altre marche possono offrire bottiglie da un litro o differenti misure.

9. Qual è la durata di un litro di bioetanolo?

Tra le 2 e le 4 ore, dipende dal modello di camino, dalla ventilazione della stanza e dalla regolazione della fiamma del bruciatore (disponibile su qualche modello).

10. Il camino può emanare molto calore quando è in uso?

L'efficienza calorimetrica dei camini decoflame® varia dai 2 ai 6 kW/h. Comunque, i nostri camini sono disegnati principalmente con lo scopo decorativo – devono essere solo considerati come un supporto al sistema primario di riscaldamento.

11. Possono carta e legno essere usati come combustibile nei camini decoflame®?

NON usare assolutamente carta, né legno, né carbone o carcoal per accendere il vostro camino. I nostri camini sono adatti solo per bioetanolo puro almeno al 96,5%. **NON** usare altri combustibili liquidi, **NON** usare etanolo in gel nei camini decoflame perché lo danneggerebbero. Inoltre durante la combustione, l'etanolo in gel può lasciare dei residui nel bruciatore o si potrebbe creare bollore assieme a possibili sostanze nocive, anche allergiche.

12. Come si può spegnere la fiamma quando il camino è acceso?

Sempre e solo gli adulti devono spegnere e accendere il camino. Idealmente, si dovrebbe permettere a tutto il bioetanolo di bruciare. Se si dovesse spegnere il fuoco quando è presente ancora bioetanolo nel bruciatore, si prega di seguire **SOLO** il seguente metodo: posizionare il foro della maniglia data in dotazione con il camino sulla tacchetta del coperchio del bruciatore, e far scivolare il coperchio sino alla chiusura, tirandolo verso di voi. **SOLO PER I MODELLI SAN DIEGO E ATLANTIC WAVE:** indossare la muffola da forno, posizionare il coperchio che è in dotazione al camino sopra l'apertura del bruciatore. In questo modo la fornitura di ossigeno si interromperà immediatamente e la fiamma si spegnerà. **NON** tentare di spegnere il camino soffiando sul fuoco!

INSTALLAZIONE

Modelli a pavimento

Tutti i modelli a pavimento della decoflame® sono completamente assemblati. Si prega di togliere con cura il camino dall'imballo facendosi aiutare da almeno un'altra persona. Assicurarsi di posizionare il camino in piano. Quando si butta l'imballo, assicurarsi di tenere il manuale e la maniglia per il coperchio del bruciatore.

Modelli a parete

L'installazione di tutti i modelli a parete decoflame® richiede solo conoscenze basi del "fai da te". Si prega di assicurarsi che si usino solo tasselli e viti adatte al tipo di muro su cui l'installazione viene effettuata. Tutti i nostri modelli a parete sono progettati per evitare la distribuzione del calore sui tasselli e sul muro.

Accertarsi che i tasselli siano fissati in modo sicuro e rigoroso al muro prima di appendere il camino al muro.

Se hai anche il minimo dubbio su come installare il camino e quali viti usare per il tuo tipo di muro, contatta un artigiano specializzato che sia capace di portare a termine l'installazione correttamente.

Per installare il tuo camino decoflame® a muro sarà necessario:

Trapano elettrico (adatto al muro sul quale volete appendere il vostro camino)

Livella a bolla

Metro

Viti (almeno Ø 5mm, adatte per il tipo di muro)

Tasselli da muro o tasselli ad espansione (adatti per il tipo di muro)



Instalační a uživatelská příručka pro decoflame® krby na bioethanol
Září 2010

Gratulujeme k nákupu Vašeho nového decoflame® krbu na bioethanol

PŘED INSTALACÍ A PRVNÍM POUŽITÍM KRBU SI POZORNĚ PŘEČTĚTE TENTO NÁVOD A UŽIVATELSKOU PŘÍRUČKU A DŮSLEDNĚ DODRŽUJTE BEZPEČNOSTNÍ ZÁSADY A INSTRUKCE K POUŽITÍ KRBU ZDE POPSANÉ: DECOFLAME NENÍ JAKKOLIV ODPOVĚDNÝ V PŘÍPADĚ INSTALACE A POUŽITÍ JINÝM ZPŮSOBEM NEŽ ZDE UVEDENÝM

OBSAH

BEZPEČNOSTNÍ PRAVIDLA	19
UMÍSTĚNÍ KRBU	19
INSTRUKCE K POUŽITÍ KRBU	20
ÚDRŽBA	21
ČASTÉ OTÁZKY	21
INSTALACE	23
- Řada Atlantic	24
- Řada New York	26
- San Diego	28

BEZPEČNOSTNÍ PRAVIDLA

Prosíme, uvědomte si, že v krbech je skutečný oheň, a proto dodržujte stejná bezpečnostní opatření jako při zacházení s jakýmkoliv jiným ohněm. Všechny decoflame® krby jsou navrženy, vyráběny a testovány v Dánsku, za dodržení nejvyšších požadavků na bezpečnost krbů a na jejich snadnou použitelnost a obsluhu. V našich krbech používáme patentovaný decoflame® hořák, který prochází výstupní kontrolou v podobě tlakové zkoušky.

Prosíme, vždy důsledně dodržujte bezpečnostní zásady a instrukce k použití krbu popsané v této příručce a návodu.

UMÍSTĚNÍ KRBU

Před umístěním krbu se ujistěte, že je dostatečně vzdálený (minimálně jeden metr) od hořlavých objektů, jako jsou například záclony nebo nábytek. Vyberte místo, které není vystaveno průvanu, protože bioethanol je prchavá tekutina a ve skutečnosti jsou to plynné výpary z bioethanolu, které po zapálení bioethanolu hoří. Nedotýkejte se plamenů a ani do nich nefoukejte, abyste předešli popálení a také nezapříčinili nekontrolovatelné rozšíření ohně mimo krb a následný možný požár. Dále byste se měli pohybovat v bezpečné vzdálenosti od ohně (min 30 cm), aby Váš pohyb neměl vliv na plamen.

Volně stojící krby musí být umístěny na vodorovném stabilním podkladu, závěsné krby musí být zavěšeny vodorovně.

VAROVÁNÍ: NEZAVĚŠUJTE žádný decoflame® krb na hořlavou stěnu (např. dřevěnou) pokud jste si neobjednali speciální doplňkovou zadní desku určenou pro dřevěné stěny. Standardní konzole dodávaná se závěsnými krby je určena pouze pro cihlové, kamenné, betonové nebo sádkartonové stěny. V případě jakýchkoliv dotazů kontaktujte Vašeho prodejce nebo dovozce Respektus s.r.o.

Pokud chcete umístit Váš krb do místnosti s dřevěným stropem, ujistěte se, že vzdálenost od horního konce krbu ke stropu je přinejmenším 100 cm.

VAROVÁNÍ: Při vybírání místa pro Váš krb, prosíme, berte do úvahy skutečnost, že malé děti nebo zvířata se nesmí dostat do kontaktu s krbem!

Během hoření se především horní strana krbu zahřívá díky tomu, že teplý vzduch stoupá vzhůru.
VAROVÁNÍ: NEUMÍSTUJTE žádné předměty na horní stranu krbu.

VAROVÁNÍ: POKUD MÁTE DOMA DĚTI NEBO ZVÍŘATA, BĚHEM PROVOZU KRBU JE MĚJTE VŽDY POD DOHLEDEM, ABY SE NEDOSTALY DO KONTAKTU S KRBEM.

NIKDY NENECHÁVEJTE OTEVŘENÝ PLAMEN, tj. KRB SE ZAPÁLENÝM OHNĚM, BEZ DOZORU!

INSTRUKCE K POUŽITÍ KRBU

VAROVÁNÍ: VŽDY ZAPALUJTE A UHASÍNEJTE VÁŠ decoflame® KRB BEZPEČNÝM ZPŮSOBEM. POUZE DOSPĚLÍ MOHOU ZAPALOVAT A UHASÍNAT KRB.

Všechny decoflame® krby jsou navrženy a vyrobeny pouze pro používání bioethanolu nejvyšší kvality (96.5%). **Nepoužívejte** jakékoliv jiné palivo než biotehanol nebo méně kvalitní biotehanol. V opačném případě Vaše záruka pozbývá platnosti.

- Kupujte bioethanol pouze ve specializovaných obchodech, u Vašeho prodejce krbu, v showroomu Respektus nebo on-line na www.danskekrby.cz.
- **VAROVÁNÍ:** Nalévejte bioethanol do hořáku tak, aby od hladiny bioethanolu k okraji hořáku zůstal přibližně 1 cm volný. Doporučujeme použít trychtýř, abyste se vyvarovali rozlití bioethanolu.
- **VAROVÁNÍ:** Vysušte kuchyňským ubrouskem bioethanol, který se při nalévání vylil jinam než do nádržky. Pečlivě si umyjte ruce PŘED zapálením bioethanolu (výparů bioethanolu).
- Při zapalování používejte dlouhé krbové zápalky nebo krbový zapalovač.
- **VAROVÁNÍ:** Při zapalování udržujte od hořáku dostatečnou vzdálenost.
- **VAROVÁNÍ:** Při plnění nádržky bioethanolem NEKUŘTE.
- **VAROVÁNÍ:** ZA ŽÁDNÝCH OKOLNOSTÍ nedolévejte bioethanol do nádržky pokud stále hoří oheň nebo pokud hořák ještě nevychladl po předchozím použití krbu.
- **VAROVÁNÍ:** Pokud chcete uhasit oheň před jeho přirozeným vyhasnutím, používejte prosím pouze následující metodu: otvor v regulační rukojeti, která je dodávána s krbem, nasadte na uchycení na posuvném víčku hořáku a posuňte víčko lehce k sobě, až ho uzavřete a tím plamen uhasíte.
POSTUP PRO MODEL Y SAN DIEGO A ATLANTIC WAVE: nasadte si nehořlavé rukavice a umístěte víčko, které je dodáváno s krbem, na svrchní část hořáku. Takto zastavíte přívod kyslíku k hořáku a plamen uhasne. **NIKDY SE NEPOKOUŠEJTE UHASIT PLAMEN FOUKÁNÍM!**
- Doporučujeme však, abyste nechali všechny bioethanol v nádržce vyhořet. Pokud uhasíte oheň sami a v nádržce ještě zbývá bioethanol, doporučujeme před dalším doplněním bioethanolu do nádržky a novým zapálením krbu počkat, až hořák vychladne (cca 15 – 20 min). Bioethanol doplňujte dle bodu 2. výše.
- **VAROVÁNÍ:** Biotehanol skladujte bezpečně, na bezpečném místě a mimo dosah dětí
- **VAROVÁNÍ:** NEZAKRÝVEJTE krb. NEVKLÁDEJTE do krbu jakékoliv hořlaviny nebo oblečení. NEVKLÁDEJTE do krbu kamínky a jakékoliv jiné předměty, může dojít k jejich popraskání a k následnému zranění nebo poškození krbu.
- Ujistěte se, že místnost, ve které je umístěn Váš krb, je dostatečně větraná během provozu krbu. Ujistěte se ale, že nedochází k průvanu. Doporučujeme přísun čerstvého vzduchu do místnosti v objemu 2.5 m³ za hodinu. Toto může být dosaženo otevřením okna na 5 – 10 minut.
- **VAROVÁNÍ:** Skleněné a kovové součásti krbu se mohou zahřívát během provozu krbu, vyvarujte se kontaktu s těmito částmi, aby nedošlo k popálení.
- **VAROVÁNÍ:** NEMÍCHEJTE bioethanol s jiným palivem.
- Vždy dodržujte instrukce uvedené na balení bioethanolu
- **VAROVÁNÍ:** Bioethanol je extrémně hořlavý.
- **VAROVÁNÍ:** Vyvarujte se kontaktu Vaší kůže a očí s bioethanolem, nepijte bioethanol.
- Pokud máte dýchací potíže nebo astma, pak doporučujeme před použitím krbu na bioethanol toto konzultovat s Vaším lékařem.
- Vyvarujte se průvanu, může způsobit vznik sazí.

ÚDRŽBA

Veškeré skleněné součásti Vašeho krbu jsou vyrobeny z tvrzeného ohnivzdorného skla. Tyto skleněné součásti, stejně tak jako kovové součásti, které jsou vystaveny žaru plamene, mohou používáním částečně změnit barvu nebo strukturu. Toto je považováno za přirozené opotřebení a nepředstavuje vadu nebo poruchu výrobku. Doporučujeme Vám pravidelně čistit všechny části krbu nelínající látkovou utěrkou nebo kuchyňskou papírovou utěrkou a čistícím prostředkem (který ale materiál nepoškrábá), nebo např. technickým benzínem nebo jiným čistícím prostředkem na bázi alkoholu. Případně můžete použít decoflame® čistící soupravu.

UPOZORNĚNÍ: prvky krbu vyrobené z leštěné oceli čistěte pouze jemnou a čistou látkou, papírová utěrka by tento povrch poškrábala

decoflame® krby jsou vyráběny v Dánsku z těch nejlepších materiálů, které odolávají extrémním teplotním podmínkám během hoření. U modelů, které mají hořák s regulovatelným plamenem, může dojít k drobnému prohnutí posuvného víka hořáku. Toto je normální jev, vyvolaný vysokou teplotou během hoření. Víko pouze ohněte zpět za použití jemné síly a pak se již tento jev nebude opakovat.

ČASTÉ OTÁZKY

1. Kam umístit krb na bioethanol?

Krb na bioethanol můžete umístit kamkoliv díky tomu, že nepotřebujete komín. Můžete jej umístit například do Vašeho bytu, domu nebo komerčního prostoru jako je kancelář nebo restaurace, bar, hotel atd.

2. Je nutné povolení pro instalaci a užívání krbu na bioethanol?

Ne, v současnosti tyto krby nepodléhají žádné regulaci v České republice. Legislativa v jiných státech se ale může lišit, proto vždy dbejte na předpisy v zahraničí, pokud plánujete krb převážet do ciziny.

3. Je instalace krbu DecoFlame složitá?

Ne, k nainstalování závěsných modelů potřebujete pouze základní a běžnou zručnost. Postupujte podle návodů uvedených níže. Volně stojící modely jsou dodávány již finálně zkompletované.

4. Je krb použitelný hned po vybalení?

Ano, po odstranění všech obalů a postavení krbu/zavěšení krbu dle návodu potřebujete pouze nalít do krbu bioethanol a dle návodu zapálit.

5. Jak nejlépe zapálit krb?

Používejte dlouhé krbové zápalky nebo krbový zapalovač.

6. Je bioethanol nebezpečný?

Ne, bioethanol není nebezpečný ani lidem ani životnímu prostředí. Bioethanol je biologicky odbouratelný, je vyrobený z organických, trvale udržitelných přírodních zdrojů, jako je kukuřice, brambory a cukrová třtina. Během spalování vzniká pouze vodní pára a CO₂ (kyslíčnick uhlíčitý), což může dokonce prospívat pokojovým rostlinám. **VAROVÁNÍ:** Ujistěte se, že skladujete bioethanol na bezpečném místě, mimo dosah dětí. Bioethanol je vysoce hořlavý.

7. Je plyn vzniklý při spalování nebezpečný?

Při hoření se bioethanol rozkládá pouze na vodní páru a CO₂ (kyslíčnick uhlíčitý). Objem uvolněného CO₂ přibližně odpovídá objemu, který vzniká při hoření dvou svíček střední velikosti.

Díky tomu, že spalování probíhá při teplotě pod 400 °C, během hoření nedochází k uvolňování žádných škodlivých látek. Jako každý oheň i oheň z bioethanolu spotřebovává kyslík, ujistěte se proto, že místnost, ve které je umístěn Váš krb, je dostatečně větraná během provozu krbu. Ujistěte se ale, že nedochází k průvanu. Doporučujeme přísun čerstvého vzduchu do místnosti v objemu 2.5 m³ za hodinu. Toto může být dosaženo otevřením okna na 5 – 10 minut. Pokud máte dýchací potíže nebo astma, pak doporučujeme před použitím krbu na bioethanol toto konzultovat s Vaším lékařem.

8. V jakém balení se dodává bioethanol?

Deco**flame**[®] bioethanol dodáváme v láhvích o velikosti 1, 2.5 a 4 litry. Pro usnadnění nalévání bioethanolu do nádržky krbu doporučujeme přelit bioethanol do menší láhve nebo použijte trychtýř. Na trhu jsou dostupná i jiná balení bioethanolu.

9. Jak dlouho vydrží hořet jeden litr bioethanolu?

Jeden litr bioethanolu vydrží na 2-4 hodiny, v závislosti na modelu krbu, oběhu vzduchu v místnosti a nastavení intenzity hoření (možné na některých modelech hořáků).

10. Jaká je výhřevnost krbu?

Výhřevnost deco**flame**[®] krbů je mezi 2-6 kW/h. I když krby Deco**flame** prohřejí i velké prostory, slouží především pro dekorativní účely, tj. jsou považovány především jako doplněk k Vašemu hlavnímu tepelnému systému.

11. Je možné používat dřevo, papír nebo jiné palivo v krbech Deco**flame**?

Ne! Používejte pouze bioethanol jako palivo. Doporučený objem bioethanolu určeného pro deco**flame**[®] hořáky musí být minimálně 96.5%.

12. Jak uhasit oheň před jeho přirozeným vyhasnutím?

Jako ideální postup doporučujeme nechat všechny bioethanol v nádržce vyhořet. Pokud však chcete uhasit oheň před jeho přirozeným vyhasnutím, používejte prosím pouze následující metodu: otvor v regulační rukojeti, která je dodávána s Vaším krbem, nasadte na uchycení na posuvném víčku hořáku a posuňte víčko lehce k sobě, až ho uzavřete a tím uhasíte plamen. **POSTUP PRO MODEL Y SAN DIEGO A ATLANTIC WAVE:** nasadte si nehořlavé rukavice a umístěte víčko, které je dodáváno s krbem, na svrchní část hořáku. Takto zastavíte přívod kyslíku k hořáku a plamen uhasne. **NIKDY SE NEPOKOUŠEJTE UHASIT PLAMEN FOUKÁNÍM!**

INSTALACE

Volně stojící krby

Všechny deco**flame**[®] volně stojící krby dodáváme již finálně zkompleťované (neplatí pro řadu Monaco). Prosíme, vyndejte krb opatrně z obalu za pomoci přinejmenším ještě jedné osoby. Ujistěte se, že krb je umístěn na vodorovném stabilním podkladu. Před vyhozením obalu se ujistěte, že v něm nezůstal návod a regulační rukojeť, která je dodávána s Vaším krbem (platí pro modely s regulovatelným hořákem).

Závěsné krby

K nainstalování závěsných modelů potřebujete pouze základní a běžnou zručnost. Používejte pouze šrouby a hmoždinky určené pro typ stěny, na kterou krb zavěšujete. Všechny naše krby jsou konstruovány tak, aby zabránily šíření tepla do hmoždinek a do stěny.

UPOZORNĚNÍ: Ujistěte se, že závěsná konzole je pevně a bezpečně připevněna ke stěně před tím, než na ni zavěsíte krb!

V případě jakýchkoliv nejasností ohledně typu Vaší stěny, typu šroubů a hmoždinek nebo instalace krbu vždy raději kontaktujte řemeslníka, aby provedl instalaci za Vás.

Pro instalaci deco**flame**[®] krbu na bioethanol budete potřebovat následující:

- Vrtačku a vrták určený pro typ stěny, na kterou umístíte Váš krb;
- Vodováhu;
- Metr;
- Šrouby o průměru minimálně 5mm, určené pro typ stěny na kterou umístíte Váš krb;
- Šroubům odpovídající hmoždinky, opět pouze určené pro typ stěny, na kterou umístíte Váš krb.

Instalujte jednotlivé typy krbů přesně dle následujícího popisu a obrázků. Po splnění všech níže uvedených kroků instalace a po ujištění se, že krb je opravdu pevně a bezpečně připevněn, můžete naplnit nádržku bioethanolem a začít užívat Váš deco**flame**[®] krb.





Instrukcja instalacji i obsługi dla kominków decoflame® na bioetanol

Wydanie Październik 2010

Serdecznie gratulujemy zakupu kominka decoflame® na bioetanol. Jesteśmy przekonani, iż dostarczony produkt sprawi Państwu wiele satysfakcji.

PROSIMY O ZAPOZNANIE SIĘ Z INSTRUKCJĄ MONTAŻOWĄ ORAZ INSTRUKCJĄ EKSPLOATACJI I DOSTOSOWANIE SIĘ DO ŚRODKÓW BEZPIECZEŃSTWA OPISANYCH W TYM DOKUMENCIE. DECOFLAME NIE MOŻE PONOSIĆ ODPOWIEDZIALNOŚCI ZA SZKODY WYRZĄDZONE W WYNIKU NIE PRZESTRZEGANIA ININIEJSZEJ INSTRUKCJI.

Spis treści

BEZPIECZEŃSTWO	24
UMIEJSCOWIENIE	25
INSTRUKCJA UŻYTKOWANIA	25
KONSERWACJA	26
PYTANIA I ODPOWIEDZI	26
INSTRUKCJA MONTAŻOWA	28
Atlantic Seria	30
New York Seria	32
San Diego	33

BEZPIECZEŃSTWO

W momencie, kiedy mamy do czynienia z otwartym ogniem powinno być rzeczą oczywistą przestrzeganie zasad bezpieczeństwa. Duńska solidność oraz dbałość o detale są gwarantem produktu najwyższej, jakości. Kominki decoflame® są projektowane i produkowane z zachowaniem najwyższych obowiązujących standardów bezpieczeństwa i użytkowania. Nasze kominki wyposażone są w unikalny i opatentowany palnik decoflame®, który jest poddany testom ciśnieniowym przed opuszczeniem linii produkcyjnej. Należy ściśle przestrzegać cały czas wszystkich środków bezpieczeństwa opisanych w niniejszej instrukcji.

UMIEJSCOWIENIE

Upewnij się, że kominek jest umiejscowiony w bezpiecznym miejscu, w odpowiedniej odległości (minimum 1 metr) od elementów łatwopalnych (np. meble, zasłony i inne łatwopalne materiały). Kominek nie może być narażony na przeciągi oraz gwałtowne podmuchy powietrza. Pamiętaj, że bioetanol to płynny, lotny, łatwopalny środek. Po wznieceniu ognia spalaniu ulegają ulatniające się pary bioetanolu. Dlatego też niebezpiecznie jest dmuchanie w kierunku ognia, przenoszenie płonącego już kominka oraz powodowanie jakichkolwiek gwałtownych podmuchiów powietrza, gdyż może to wywołać niekontrolowany płomień. Należy także zachować odległość, co najmniej 30cm przemieszczając się obok kominka tak by ruch nie spowodował niekontrolowanego płomienia.

Upewnij się, że wszystkie kominki podłogowe decoflame® są usytuowane na równej posadce. **Zabroniony** jest montaż kominków wiszących bezpośrednio na powierzchniach łatwopalnych (np. drewnianych lub pokrytych tapetą). W przypadku konieczności montażu kominka na łatwopalnej powierzchni, należy zastosować przeznaczoną specjalnie dla kominków wiszących żaroodporną płytę. Dostarczona wraz z kominkiem ramka montażowa jest tylko i wyłącznie przeznaczona do ścian z cegły lub betonu i płyt gipsowo-kartonowych. **W razie wątpliwości prosimy o kontakt na kontakt@biopasja.pl**

Jeżeli twój kominek wiszący montowany jest w pomieszczeniu z drewnianym sufitem, musisz być pewien, iż odstęp pomiędzy górną krawędzią kominka a sufitem wynosi, co najmniej 1 metr. Jest bardzo ważnym, aby kominek został perfekcyjnie wypoziomowany na ścianie. Podczas umiejscawiania kominka na odpowiedniej wysokości pamiętaj, aby był on poza zasięgiem małych dzieci oraz zwierząt domowych.

W czasie użytkowania kominka jego górna powierzchnia będzie gorąca gdyż ciepło kieruje się zawsze do góry. **NIGDY** nie kładź niczego na wierzchu twojego kominka.

PAMIĘTAJ, aby podczas użytkowania kominka zawsze mieć pod kontrolą bawiące się dzieci i zwierzęta domowe. Pamiętaj, że również TWOIM obowiązkiem jest utrzymanie bezpieczeństwa domowników. **NIGDY** nie pozostawiaj zapalonego kominka bez nadzoru osób dorosłych.

INSTRUKCJA UŻYTKOWANIA

ZAWSZE odpalanie i gaszenie twojego kominka decoflame® powinno odbywać się w bezpieczny sposób. **Tylko** osoby dorosłe mogą eksploatować kominek.

Wszystkie decoflame® biokominki są projektowane i produkowane wyłącznie do użytku z bioetanołem o wysokiej jakości, zawierający min.96% alkoholu. **Nie** używaj paliw innego pochodzenia, jak i bioetanolu o gorszej, jakości, ma to wpływ na twoje bezpieczeństwo jak i unieważni gwarancję.

1. Zakupuj bioetanol w punktach specjalizującymi się kominkami na bioetanol. Główny dystrybutor www.biopasja.pl posiada w swojej ofercie bioetanol odpowiadający jakością kominkom **decoflame®**.
2. Otwórz kanister i wlej do środka komory palnika bioetanol przy użyciu lejka lub pompki, pamiętaj zostawić około 1cm do krawędzi komory, nie przelej.
3. Skorzystaj z ręcznika papierowego w celu wytarcia ewentualnie przelanego bioetanolu. Następnie umyj ręce **PRZED** odpaleniem bioetanolu. **NIGDY NIE ODPALAJ, JEŻELI PRZELAŁEŚ BIOETANOL.**
4. Zalecane jest użycie długich zapalek lub zapalniczki z wydłużoną szyjką do odpalania kominka.
5. Podczas odpalania należy zachować szczególną ostrożność jak i odpowiednią odległość.
6. **NIGDY** nie pal papierosów przy napełnianiu jak i przy odpalaniu.
7. **NIGDY** z jakichkolwiek przyczyn – dolewaj paliwa w momencie eksploatacji jak i zaraz po wygaszeniu, kiedy palnik nadal jest rozgrzany.
8. Jeżeli istnieje konieczność zgaszenia kominka przed wypaleniem całości bioetanolu, do zgaszenia palnika należy użyć dostarczonego wraz z kominkiem specjalnego uchwyty do suwaka, które posłuży do zamknięcia otworu komory, tym samym powodując odcięcie dopływu tlenu i zagaszenie kominka. **Tylko dla modeli San Diego i Atlantic Wave** są potrzebne żaroodporne rękawice do zakrycia palnika przy pomocy pokrywy dostarczonej wraz z kominkami. **NIGDY** nie próbuj gasić kominka dmuchając w płomień!
9. Po odpaleniu kominka zalecane jest wypalenie całej zawartości użytego bioetanolu. Natomiast, jeśli zaszła konieczność zgaszenia kominka przed całkowitym wypaleniem, odczekaj, co najmniej z 15-20 minut by upewnić się, że palnik jest już na tyle chłodny by ponowne napełnienie opisane w punkcie 2 nie sprawiło kłopotów.
10. Pamiętaj, aby przechowywać bioetanol w bezpiecznym miejscu, z dala od dzieci.

11. **NIGDY** nie przykrywaj kominka. **NIGDY** nie umieszczaj żadnych materiałów łatwopalnych lub ubrań na kominku. **NIGDY** nie umieszczaj żadnych kamyczków lub kamieni na palniku, które mogą pęknąć i spowodować uszkodzenia kominka.
12. Upewnij się, że w pomieszczeniu, w którym będzie instalowany kominek, jest odpowiednia, sprawna wentylacja oraz że nie ma przeciągów. Zaleca się, aby w takim pomieszczeniu następowała wymiana powietrza w ilości, co najmniej 2, 5m³ na godzinę. Może w tym pomóc na przykład otwarcie okna na około 5 - 10 minut.
13. Pamiętaj, że szklane jak i metalowe elementy kominka podczas eksploatacji rozgrzewają się. Bezpośredni kontakt grozi poparzeniom.
14. **NIGDY** nie rozcieńczaj ani nie mieszaj bioetanolu ze środkami innego pochodzenia. Zawsze postępuj zgodnie z instrukcjami zawartymi na opakowaniu bioetanolu.
15. Bioetanol jest substancją wysoce łatwopalną.
16. Używając bioetanol unikaj bezpośredniego kontaktu z oczami i skórą.
17. Osoby mające problemy z układem oddechowym lub astmę powinny skonsultować się z lekarzem przed użyciem biokominka.
18. Pamiętaj, że przeciągi powodują powstawanie sadzy.

KONSERWACJA

Wszelkie szklane podzespoły kominków decoflame® są wykonane z hartowanego, żaroodpornego szkła. Podzespoły szklane jak i metalowe są narażone na bezpośredni kontakt z ogniem, który może wpłynąć na lekką zmianę barwy lub struktury. Należy uznać to za normalne zużycie niestanowiące wady produktu lub usterki. Rekomendujemy czyścić wszystkie części regularnie niestrzępiącą szmatką lub papierowym ręcznikiem nasączonym płynem do mycia lub płynem zawierający alkohol. Alternatywnie decoflame® posiada w swojej ofercie zestaw czyszczący. Do powierzchni metalowych używaj tylko i wyłącznie czystej i miękkiej szmatki. Powierzchnie metalowe mogą zostać porysowane przez papierowe ręczniki. **Proszę pamiętać by palnik od czasu do czasu przepłukać ciepłą wodą, wypłukując ewentualne osady.**

Uwaga! Biorąc pod uwagę naturalne zjawisko rozszerzalności cieplnej stali **MOŻE** nastąpić nieznaczne wyoblenie suwaka palnika powodując tym samym nieszczelność w momencie gaszenia.

W celu usunięcia odkształcenia należy lekko przegiąć suwak na gorąco w kierunku odwrotnym do wyoblenia. **PAMIĘTAJ** Zawsze używaj rękawic żaroodpornych.

PYTANIA I ODPOWIEDZI

1. Gdzie można umieścić kominek na bioetanol?

Praktycznie nie ma ograniczeń, co do miejsca ich umieszczenia, ponieważ nie jest wymagane odprowadzenie spalin na zewnątrz, jak i posiadanie samego tradycyjnego komina. Do dyspozycji mają Państwo przeróżne rozwiązania, np. na tarasie, w kuchni czy w domu letniskowym itp. Jedyne ograniczenie to wyobraźnia klienta.

2. Czy jest wymagane jakiegokolwiek zatwierdzenie?

Nie, na dzisiejszą chwilę nie istnieją żadne normy dla kominków bioetanolowych. Przepisy i prawo mogą się różnić pomiędzy poszczególnymi krajami. Upewnij się iż jesteś na bieżąco z przepisami zanim użyjesz biokominka.

3. Czy jest trudno zainstalować kominek decoflame®?

Nie, dla modeli wiszących, wystarczą podstawowe umiejętności i postępowanie zgodnie z instrukcją montażową zawartą w niniejszym dokumencie. Wolnostojące kominki po rozpakowaniu są gotowe do eksploatacji, miej na uwadze by kominek był usytuowany na równej posadzce.

4. Czy po rozpakowaniu kominek jest gotowy do użycia?

Tak, jeżeli został zainstalowany bezpiecznie zgodnie z instrukcją montażową, jedynie, co potrzeba to dołączyć bioetanol.

5. W jaki sposób najlepiej odpalić kominek?

Najlepiej użyć długie zapalniczki lub zapalniczkę przeznaczoną do kominków (zapalniczka z wydłużoną szyjką).

6. Czy bioetanol jest niebezpieczny?

Nie, bioetanol nie jest niebezpieczny dla ludzi i środowiska. Jest to nic innego jak 96,5 % alkohol denaturowany tak by nie nadawał się do spożycia przez ludzi. Bioetanol spala się czysto i bez osadów, nie zostawia niepożądanych zapachów czy też dymu w twoim domu. Podczas spalania rozkłada się na wodę i dwutlenek węgla co przy okazji może się okazać korzystne dla toich domowych roślin. Dodatkowo, gdy używamy bioetanolu emisja dwutlenku węgla jest o 80% niższa niż spalanie gazu, węgla lub oleju (paliw kopalnych). Bioetanol jest produkowany z organicznych, przyjaznych dla środowiska surowców takich jak kukurydza czy ziemniaki. Pamiętaj przechowywać bioetanol w bezpiecznym miejscu z dala od dzieci.

7. Czy spaliny są niebezpieczne dla człowieka?

Nie, w trakcie spalania emitowany jest tylko dwutlenek węgla i para wodna. Ilość emitowanego dwutlenku węgla odpowiada ilości emitowanej przez dwie świece stearynowe średniej wielkości. Ponieważ temperatura spalania nie przekracza 400 °C nie są emitowane żadne inne szkodliwe substancje. Zawsze miej na uwadze w pomieszczeniu, w którym znajduje się kominek by było dobrze wentylowane tak by zapewnić odpowiedni poziom tlenu. Skontaktuj się z lekarzem przed użyciem biokominka, jeżeli masz problemy z układem oddechowym (astma itp.).

8. W jakiej formie jest dostarczany bioetanol?

Główny przedstawiciel www.biopasja.pl posiada w swojej ofercie 3 litrowe kanistry. Kanistry pakowane są w karton, który zawiera 11 kanistrów, dając 33 litry w jednym kartonie. Główny przedstawiciel może zaoferować Państwu, najkorzystniejszą ofertę dostawy bioetanolu na rynku, aktualne ceny patrz www.biopasja.pl.

9. Jak długo wypala się jeden litr bioetanolu?

Około 2-4 godzin, zależy to od zakupionego modelu, wielkości palnika, przepływu powietrza jak i ustawionej wielkości płomienia /dostępne w niektórych modelach/.. Wartość opałowa bioetanol wynosi 25MJ/kg ≈ 6,95 kWh/kg.

10. Czy kominek wydziela ciepło?

Tak, kominki wydzielają od 2 do 6kW, dzięki czemu w pomieszczeniu o powierzchni 30-40m² może podnieść temperaturę o około 3-5°C. Ponadto kominki tego typu odznaczają się stu procentową sprawnością energetyczną, ponieważ większość ciepła nie ucieka wraz ze spalinami przez komin. Kominki bioetanolowe nie powinny stanowić głównego źródła ciepłego w mieszkaniu, a tylko dodatek do przyjemnej atmosfery i klimatu w twoim domu.

11. Czy można użyć papieru lub drewna zamiast bioetanolu do decoflame® kominków?

Nie, kominki tego typu są tylko i wyłącznie przystosowane do paliwa bioetanolowego o zawartości alkoholu, co najmniej 96,5%.

12. W jaki sposób zgasić już rozpalony kominek?

Zalecamy by do końca wypalić zawartość bioetanolu. Jeżeli istnieje konieczność zgaszenia kominka przed wypaleniem całości bioetanolu, do zgaszenia palnika należy użyć dostarczonego wraz z kominkiem specjalnego uchwyty do suwaka, które posłuży do zamknięcia otworu komory, tym samym powodując odcięcie dopływu tlenu i zagaszenie kominka. **Tylko dla modeli San Diego i Atlantic Wave** są potrzebne żaroodporne rękawice do zakrycia palnika przy pomocy pokrywy dostarczonej wraz z kominkami. **NIGDY** nie próbuj gasić kominka dmuchając w płomień!

13. Czy kominek może być stosowany w pomieszczeniu o dowolnym rozmiarze?

Generalnie mówiąc wydajności cieplna w stosunku do gabarytów pomieszczenia to 1:20. Oznacza to, że 2 kW wymaga minimum 40m³ pomieszczenia.

INSTRUKCJA MONTAŻOWA

Modele podłogowe

Wszystkie kominki wolnostojące decoflame® zaraz po rozpakowaniu są gotowe do użytku. Ostrożnie wypakuj kominek podnosząc go przy pomocy co najmniej jednej osoby. Upewnij się, że kominek został usytuowany na równej posadzce. Przy pozbywaniu się opakowania, upewnij się że zatrzymasz uchwyt do suwaka palnika jak i instrukcję obsługi.

Modele wiszące

W celu zainstalowania dowolnego modelu wiszącego kominka decoflame® wystarczą podstawowe umiejętności „ZRÓB TO SAM” i postępowanie zgodnie z instrukcją montażową zawartą w niniejszym dokumencie. Upewnij się, że użyte kołki rozporowymi wraz ze śrubami są dostosowane do ściany, na której będzie umiejscowiony kominek. Wszystkie nasze modele wiszące zostały zaprojektowane tak, aby zapobiec promieniowaniu ciepła do kołków i ściany.

Upewnij się, że ramka montażowa jest prawidłowo i mocno przymocowana do ściany przed zawieszeniem kominka.

Jeśli masz jakiegokolwiek wątpliwości, w jaki sposób zainstalować kominek i które wkręty używać do rodzaju ściany, należy skontaktować się z rzemieślnikiem, który jest w stanie przeprowadzić prawidłowo instalację.

Podczas instalacji twojego wiszącego kominka decoflame® będziesz potrzebował:

Wiertarkę

Wiertło odpowiadającego typu ściany, na którym będzie zainstalowany kominek.

Poziomicę

Taśmę mierniczą

Śruby, (co najmniej Ø 5mm, odpowiednie do typu ściany i kołków.

Kołek lub kotwy odpowiednie dla danego rodzaju ściany.

Installing the Atlantic

1. For each countersunk hole in the mounting bracket, drill one hole into the wall in such a manner that the bracket is situated perfectly in level. Fix the bracket to the wall using a suitable type of plugs and screws or expansion bolts.
2. Fix the burner to the black rear plate. Fix two of the stainless steel studs at the bottom of the back plate. Use the remaining two stainless steel studs to fix the back plate at its top onto the bracket.
3. Finally, place the burner lid onto the burner (the sliding stud at the right hand side), position the glass front onto all four studs and secure it with the screws provided.

Installation af Atlantic

1. Bor et hul i væggen for hvert undersænked hul i beslaget. Sørg for at beslaget er helt vandret, når der mærkes op. Isæt rawlplugs/ekspansionsbolte og fikser beslaget.
2. Fikser brænderen til den sorte bagplade med vedlagte skruer og skiver. 2 af de rustfri stålstag skrues fast nederst på bagpladen. De sidste 2 stålstage monteres gennem bagpladen og ind i beslaget .
3. Til sidst lægges brænderens låg på brænderen. Studsen skal vende til højre. Placér glasset på alle fire stålstage (HUSK gummipakninger) og skru fast med vedlagte fingerskruer.

Atlantic Installieren

1. Entsprechend der Anzahl an versenkten Löchern in der Montageschiene bohren Sie Löcher in die Wand, wobei die Montageschiene genau in der Waage zu sein hat. Montieren Sie die Montageschiene dann mit dem Wandtyp entsprechenden Dübeln und Schrauben oder Expansionsbolten.
2. Befestigen Sie den Brenner mit den mitgelieferten Schrauben an der schwarzen Rückwand des Kamins. Befestigen Sie die beiden unteren Edelstahl-Schraubstützen mit den mitgelieferten Edelstahlmuttern an der Rückwand. Mit den beiden oberen Edelstahl-Schraubstützen befestigen Sie die Rückwand an der Montageschiene.
3. Dann legen Sie die Brennerabdeckung auf die Brenneröffnung (der kleine Stutzen befindet sich auf der rechten Seite) und zuletzt setzen Sie die Glasfront auf alle vier in der Rückwand angebrachten Edelstahl-Schraubstützen und sichern diese mit den beigelegten Edelstahlschrauben.

Istallazione del modello Atlantic

1. Per ogni foro svasato nella staffa di montaggio, praticare un foro corrispondente nel muro, in modo tale che la staffa sia perfettamente a livello. Quindi fissarla alla parete usando tasselli a caviglia e viti adatti o bulloni a espansione.
2. Fissare il bruciatore alla placca posteriore nera. Fissare i due agganci di acciaio inox al fondo della placca posteriore. Usare i rimanenti due agganci di acciaio inox per fissare la parte alta della placca posteriore sulla staffa
3. Infine, piazzare il coperchio del bruciatore sul bruciatore (usare la tacchetta scorrevole sulla parte destra), posizionare il vetro frontale su tutti i quattro agganci e assicurarli con le viti in dotazione.

Atlantic - Instalace

1. Přiložte konzoli ke zdi tak, aby byla ve vodorovné pozici a označte na zeď místa pro otvory. Vyrtejte do zdi otvory tak, aby odpovídaly otvorům v konzoli a přišroubujte konzoli ke zdi.
Poznámka: používejte pouze šrouby a hmoždinky určené pro daný typ zdi
2. Upevněte hořák na zadní (černou) desku. Upevněte dva šrouby z nerezové oceli ke spodní části zadní desky. Zbylé dva šrouby z nerezové oceli použijte pro připevnění zadní desky (v její horní části) ke konzoli.
3. Umístěte víčko hořáku na hořák (uchycení na víčku umístěte na Vaši pravou stranu). Opatrně přišroubejte skleněnou desku ke konzoli, pod šrouby použijte podložky.

Montáž kominka Atlantic

1. Do každého otvoru ramky montážové vyvierre otvor v šcianie w taki sposób by po zamocowaniu ramka była w poziomie. Przykręć ramkę do ściany za pomocą odpowiednik kołków lub kotw.
2. Przymocuj palnik do czarnej tylnej tablicy. Zamocuj dwa kołki ze stali nierdzewnej, w dolnej części tylnej płyty. Użyj pozostałych dwóch kołków ze stali nierdzewnej do zamocowania górnej części płyty tylnej do ramki montażowej.
3. Na koniec, załóż suwak do regulacji płomienia na palnik (kołek regulacyjny po prawej stronie), umieść przednią szybę na wszystkich czterech kołkach i zabezpiecz ją za pomocą załączonych śrub.

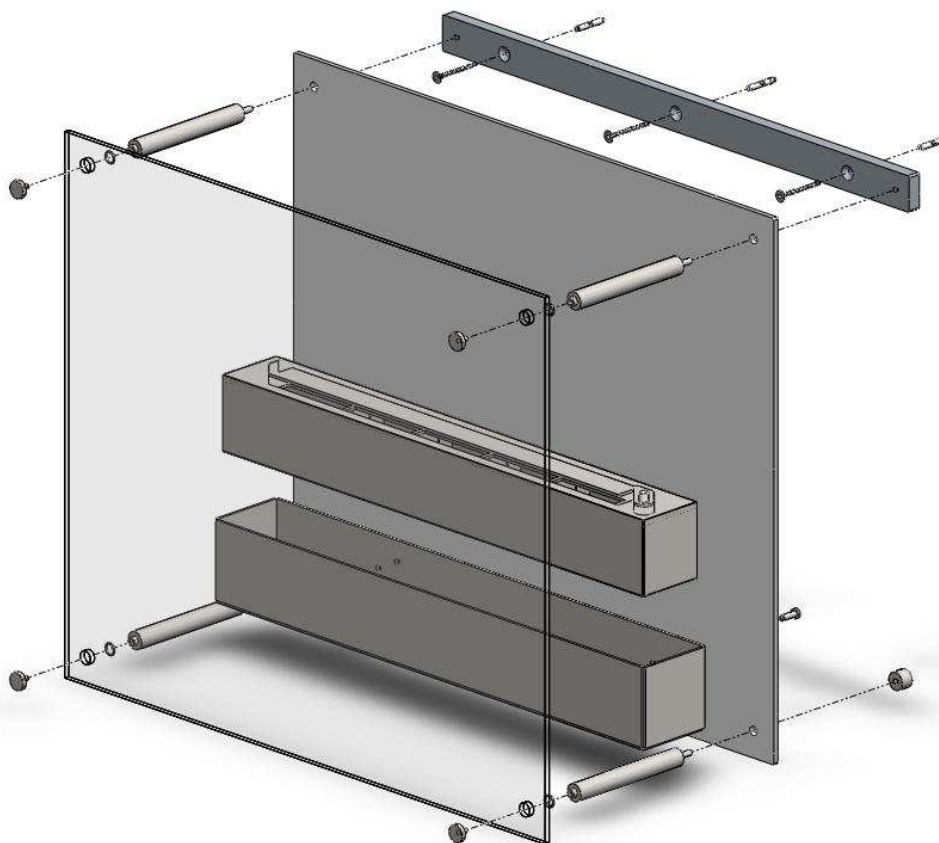

Installing New York Series

1. Drill five holes (perfectly in horizontal level) for the bracket and use **metal** wall plugs / expanders and screws to fix the bracket to the wall.
2. Slide the burner chamber onto the brackets and make sure it rests sturdily in position. Secure the burner chamber with the two included hair needle pins.
3. Insert the safety chamber carefully into the bottom of the cavity of the fireplace and hang the front frame onto the burner chamber. Make sure it rests sturdily in position.
4. Finally, carefully insert the burner into the burner support and place the burner lid onto the burner (the sliding stud at the right hand side for models New York Plaza and Empire).

Installation af New York Serien

1. Bor fem huller til vægbeslaget. Sørg for at beslaget er helt vandret ved opmærkning. Brug rawlplugs/ ekspansionsbolte i **metal** til montage af beslaget alt efter vægtype.
2. Hæng pejsen på beslagene og kontrollér at tappene er i fuldt indgreb med bagpladen.
3. Sæt den sorte sikkerhedsbeholder forsigtigt ind i pejsen. (den perforerede side vendes bagud)
4. Til sidst sættes brænderen forsigtigt ind i sikkerhedsbeholderen og spjældet lægges på brænderen. Studsen på spjældet skal være i højre side (gældende for New York Plaza og Empire) .

New York Serie Installieren

1. Bohren Sie gemäß des Abstandes der Löcher in die Montageschiene fünf Löcher in die Wand (perfekt in der Waage) und befestigen Sie die Schiene mit Dübeln und passenden Schrauben an der Wand.
2. Nun setzen Sie den Kamin so auf beide Montageschienen (am besten zu zweit), dass die kleinen Haken der Schienen in den Aussparungen in der Rückwand sicher einrasten.
3. Setzen Sie nun (sehr vorsichtig, ohne die Rückwand zu verkratzen) die Brennerhalterung in den Bodenraum des Kamins.
4. Danach setzen Sie den Edelstahlbrenner (ebenfalls vorsichtig) in die Brennerhalterung. Zuletzt legen Sie die Brennerabdeckung auf die Brenneröffnung so dass sich der kleine Stutzen auf der rechten Seite befindet (dies gilt für die Modelle New York Plaza und New York Empire).

Istallazione della serie New York

1. Fare 4 buchi (perfettamente in piano) per ogni staffa e usare i tasselli e le viti per fissare le staffe sul muro.
2. Far scorrere il camino sulle staffe e assicurarsi che rimanga rigorosamente in posizione. Inserire il supporto nero del bruciatore con attenzione nel fondo della cavità del camino.
3. Infine, con molta cura, inserire il bruciatore sul suo supporto e posizionare il coperchio del bruciatore sul bruciatore (usare la tacchetta scorrevole sulla parte destra per i modelli New York Plaza e Empire).

New York - Instalace

1. Přiložte obě dvě konzole ke zdi tak, aby byly v naprosto vertikální pozici a označte na zed' místa pro otvory. Vyrtejte do zdi otvory tak, aby odpovídaly otvorům v konzolích a přišroubujte konzole ke zdi.
Poznámka: používejte pouze šrouby a hmoždinky určené pro daný typ zdi
2. Opatrně nasuňte krb na konzole a ujistěte se, že je takto krb pevně uchycen. Vložte opatrně černou podpěru hořáku do spodní části otvoru v krbu.
3. Umístěte hořák do této podpěry na hořák a umístěte víčko hořáku na hořák (uchycení na víčku umístěte na Vaši pravou stranu pro modely New York Plaza a Empire).

Montaż kominków z serii New York

1. Wywierć pięć otworów (idealnie poziomo) dla ramki montażowej, użyj metalowych kołków/kotw oraz śrub i przykręć ramkę do ściany..
2. Zawieś komorę spalania na ramce montażowej oraz upewnij się iż jest pewnie zamocowana. Zabezpiecz komorę spalania za pomocą dwóch dołączonych zawleczek.
3. Włóż komorę bezpieczeństwa do dolnej części kominka a następnie zawieś ramkę frontową na komorze spalania. Upewnij się iż jest pewnie zamocowana.
4. Na końcu ostrożnie umieść palnik w komorze bezpieczeństwa i umieść na nim suwak (kołek regulacyjny po prawej stronie w modelach New York Plaza i Empire).

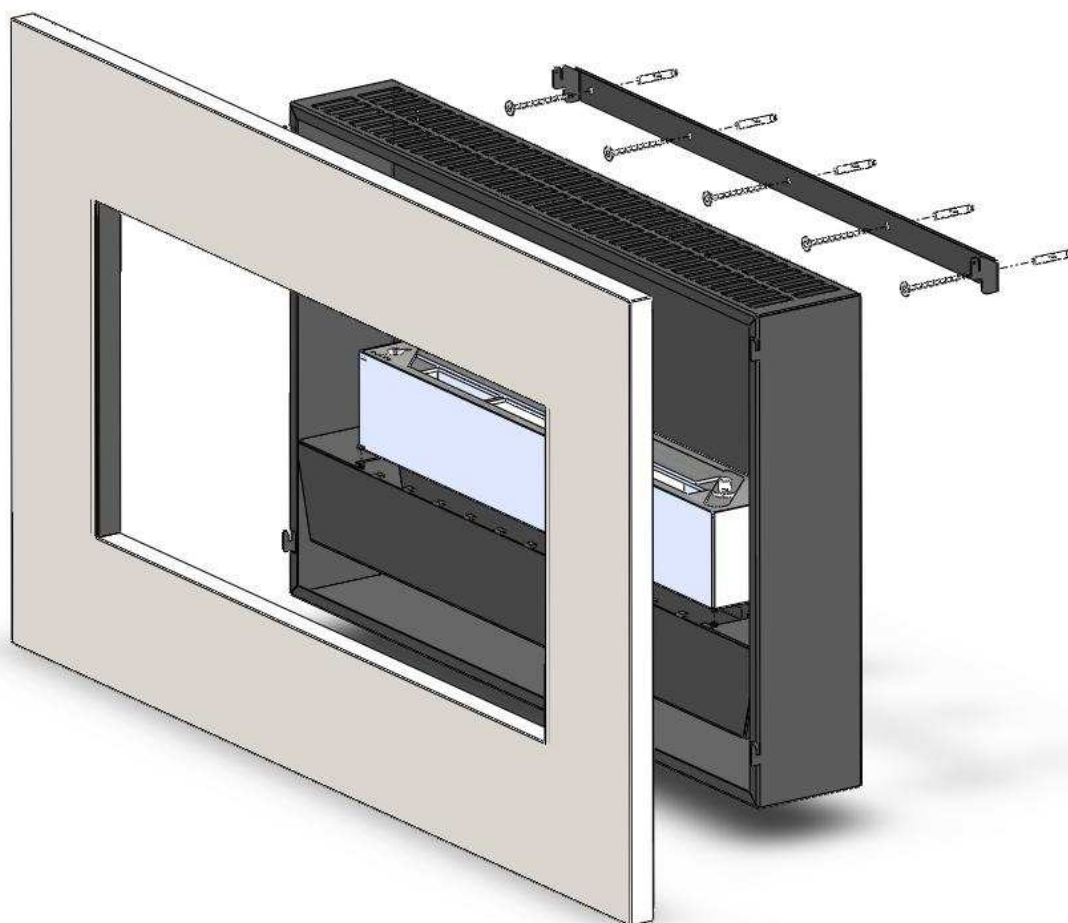

Installing San Diego

1. Drill four holes (perfectly in vertical level) for each bracket and use the wall plugs and screws to fix the brackets to the wall.
2. Carefully insert the burner in position from the rear of the fireplace in such a manner that the higher edge is situated towards the back.
3. Slide the fireplace onto the brackets and make sure it rests sturdily in position.

Installation af San Diego

1. Bor fire huller til hvert beslag. Sørg for at beslaget er helt lodret ved opmærkning. Brug metal rawplugs/ ekspansionsbolte til montage af beslagene alt efter vægtype.
2. Sæt forsigtigt brænderen ind i pejsen bagfra, så brænderens højeste kant vender bagud.
3. Hæng pejsen på beslagene og kontrollér at tappene er i fuldt indgreb med bagpladen.

San Diego Installieren

1. Bohren Sie gemäß des Abstandes der Löcher in den Montageschienen für jede Schiene vier Löcher in die Wand (perfekt in der Waage) und befestigen Sie die Schienen mit Metall Dübeln und passenden Schrauben an der Wand.
2. Setzen Sie nun vorsichtig den Brenner von hinten in die dafür vorgesehene Öffnung ein, so dass die höhere Längsseite des Brenners nach hinten zeigt.
3. Nun setzen Sie den Kamin so auf beide Montageschienen (am besten zu zweit), dass die kleinen Haken der Schienen in den Aussparungen in der Rückwand sicher einrasten.

Istallazione del modello San Diego

1. Fare 4 buchi (perfettamente in piano) per ogni staffa e usare i tasselli e le viti per fissare le staffe sul muro.
2. Con attenzione inserire il bruciatore nella sua posizione introducendolo dal retro del camino in modo che lo spigolo più alto sia situato verso il retro.
3. Far scorrere il camino sulle staffe e assicurarsi che resti rigorosamente in posizione.





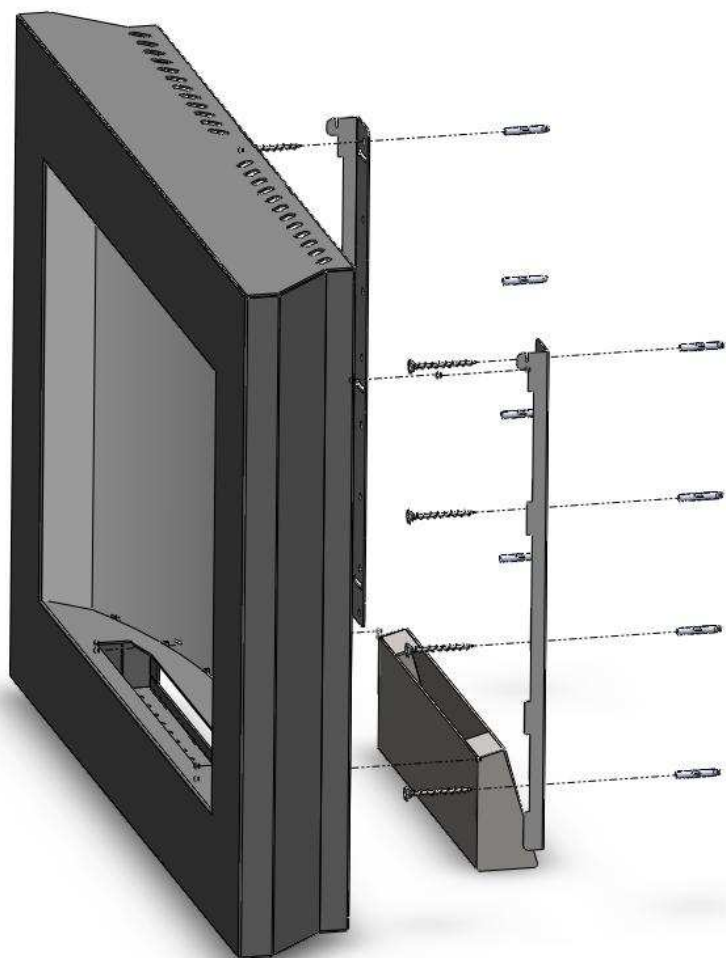

San Diego - Instalace

1. Přiložte obě dvě konzole ke zdi tak, aby byly v naprosto vertikální pozici a označte na zeď místa pro otvory. Vyrtejte do zdi otvory tak, aby odpovídaly otvorům v konzolích a přišroubujte konzole ke zdi. **Poznámka: používejte pouze šrouby a hmoždinky určené pro daný typ zdi. Používejte kovové hmoždinky.**
2. Opatrně vložte hořák na své místo ze zadní části krbu tak, že vyšší okraj je situován dozadu.
3. Opatrně nasuňte krb na konzole a ujistěte se, že je takto krb pevně uchycen.

Montaż kominka San Diego

1. Wywierć cztery otwory (idealnie pionowo) dla każdej ramki montażowej a następnie użyj kołków i śrub do przymocowania ramek do ściany.
2. Ostrożnie umieść palnik na swojej pozycji wkładając go od tyłu kominka w taki sposób aby jego wyższa krawędź skierowana była do tyłu.
3. Zawieś kominek na ramkach montażowej oraz upewnij się iż jest pewnie zamocowany.



-  Once all the above steps have been taken, and the fireplace is safely and sturdily installed, you are set to fill the burner with bioethanol and light your decoflame® fireplace.
-  Når alle ovenstående punkter er gennemført og pejsen er forsvarligt fastgjort, er De klar til at fylde brænderen med bioethanol (ca. 1 cm fra overkant) og tænde pejsen.
-  Nachdem Ihr Kamin gemäß den oben aufgeführten Schritten sicher und stabil an der Wand montiert worden ist, können Sie den Brenner mit Bioethanol füllen und zum ersten Mal das Feuer in Ihrem neuen decoflame® Kamin genießen.
-  Una volta eseguite queste fasi e il camino è installato in modo sicuro potete riempire il bruciatore con il bioetanolo e accendere il vostro camino decoflame®.
-  Jakmile jsou všechny výše uvedené kroky byly učiněny, a krb je bezpečně a pevně instalované, ty jsou nastavit vyplnit hořák s bioetanolu a světlo vaše decoflame® ohniště.
-  Jak tylko wszystkie powyższe operacje zostaną wykonane a kominek jest pewnie i bezpiecznie zainstalowany, jesteś gotowy do napełnienia palnika bioetanolom i rozpalenia twojego kominka decoflame®.



decoflame[®]

Odor- and smokeless bio fireplaces

For more info please visit www.decoflame.com

or contact DecoFlame at info@decoflame.dk